

Milwaukee®

Nothing but **HEAVY DUTY**®



2231-20

Original instructions
Originalbetriebsanleitung
Notice originale
Istruzioni originali
Manual original
Oorspronkelijke
gebruiksaanwijzing
Original brugsanvisning
Original bruksanvisning
Bruksanvisning i original
Alkuperäiset ohjeet

Πρωτότυπο οδηγιών χρήσης
Orijinal işletme talimatı
Původním návodem k
používání
Pôvodný návod na použitie
Instrukcją oryginalną
Eredeti használati utasítás
Izvirna navodila
Originalne pogonske upute
Instrukcijām oriģinālvalodā
Originali instrukcija

Algupärane kasutusjuhend
Оригинальное руководство
по эксплуатации
Оригинално ръководство за
експлоатация
Instrucțiuni de folosire
originale
Оригинален прирачник за
работа
原始的指南

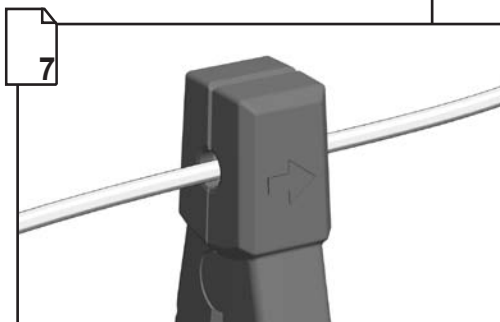
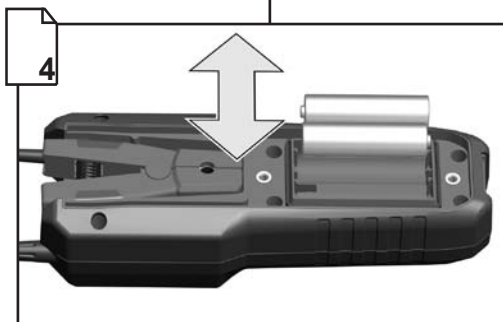
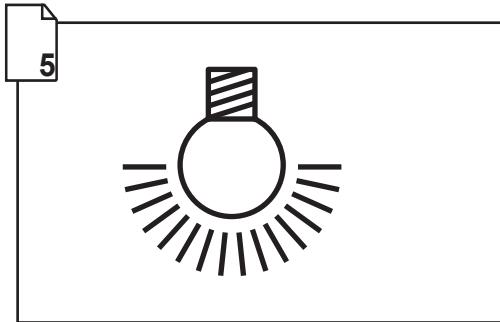
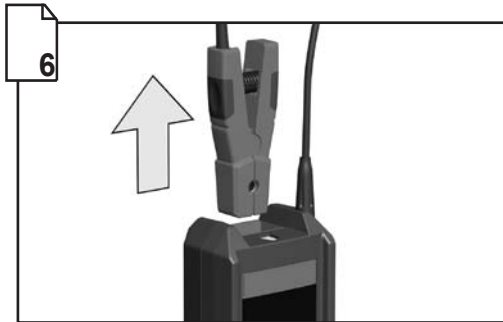

Description of Display and Buttons, Settings, Operation Important Informations and Notes	ENGLISH	8
Erklärung des Displays und der Tasten, Einstellungen, Bedienung Wichtige Angaben und Hinweise	DEUTSCH	10
Explication de l'afficheur et des touches, des réglages, du maniement, Indications et remarques importantes	FRANÇAIS	12
Chiarimenti sul display e i tasti, le impostazioni, il comando Indicazioni e avvertenze importanti	ITALIANO	14
Explicación de la pantalla y de las teclas, ajustes, manejo, datos e indicaciones importantes	ESPAÑOL	16
Descrição do Display e dos Botões, Ajustes, Operação Informações e Avisos Importantes	PORTUGUES	18
Verklaring van display, toetsen, instellingen en bediening Belangrijke gegevens en aanwijzingen	NEDERLANDS	20
Beskrivelse af display og taster, indstillinger, betjening Vigtige angivelser og oplysninger	DANSK	22
Forklaring av displayet, tastene, innstillingene, bruk Viktige informasjoner og instruksjoner	NORSK	24
Beskrivning av display och knappar, inställningar, betjäning Viktig information och anvisningar	SVENSKA	26
Näyttöruudun ja näppäinten, asetusten ja käytön selitys Tärkeitä tietoja ja ohjeita.	SUOMI	28
Εξήγηση της οθόνης και των πλήκτρων, ρυθμίσεις, χειρισμός Σημαντικές αναφορές και υποδείξεις	ΕΛΛΗΝΙΚΑ	30
Ekran ve tuş açıklamaları, ayarlar, kullanım Önemli bilgiler ve notlar	TÜRKÇE	32
Vysvětlivky k displeji a klávesám, nastavení, obsluha Důležité údaje a pokyny	ČESKY	34
Vysvetlivky k displeju a klávesom, nastavenie, obsluha Dôležité údaje a pokyny	SLOVENSKY	36
Objasnienia ekranu i przycisków, ustawienia, obsługa Ważne dane i wskazówki	POLSKI	38
A kijelző és a billentyűk ismertetése, beállítások, kezelés Fontos adatok és útmutatások	MAGYAR	40
Obrazložitev displeja in tipk, nastavitve, uporabe Pomembne navedbe in opozorila	SLOVENSKO	42
Objašnjenje displeja i tipki, podešavanja, posluživanja Važni podatci i upute	HRVATSKI	44
Paskaidrojumi displejam un taustiņiem, uzstādīšanai, apkalošanai Svarīga informācija un norādījumi	LATVISKI	46
Ekranu ir klavišų paaiškinimas, nustatymai, aptarnavimas Svarbūs duomenys ir nurodymai	LIETUVIŠKAI	48
Selgitused näidiku, nuppude, seadistuse ja kasutamise kohta Olulised andmed ja näpunäited	EESTI	50
Разъяснения по дисплею и кнопкам, настройкам и обслуживанию, Основные данные и указания	РУССКИЙ	52
Разясняване на дисплея и бутоните, настройките, обслужването Важни данни и указания	БЪЛГАРСКИ	54
Descrierea afişajului și a tastelor, reglaje, operare Date importante și instrucțiuni	ROMÂNIA	56
Објаснување на дисплејот и тастерите, наредување, употреба, Важни податоци и упатства	МАКЕДОНСКИ	58
关于显示屏和键的说明·调整·操作重要说明和提示	中文	60

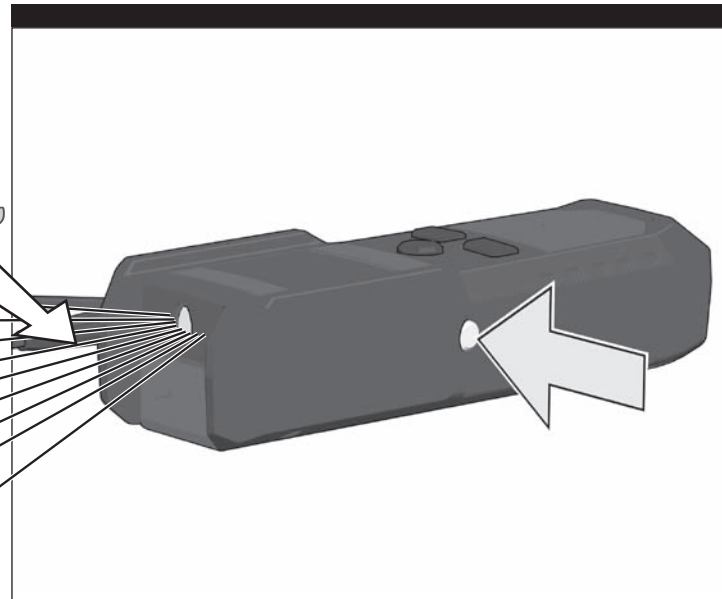
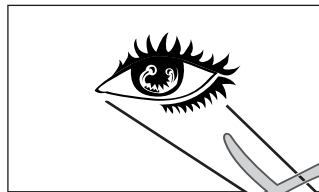
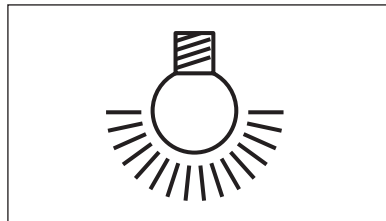
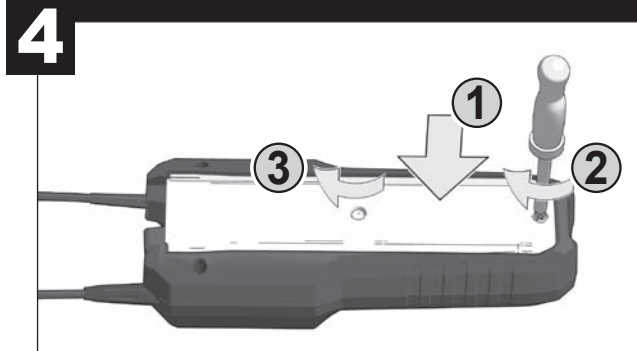
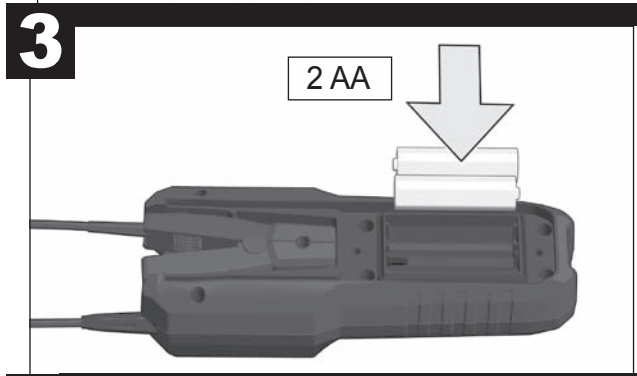
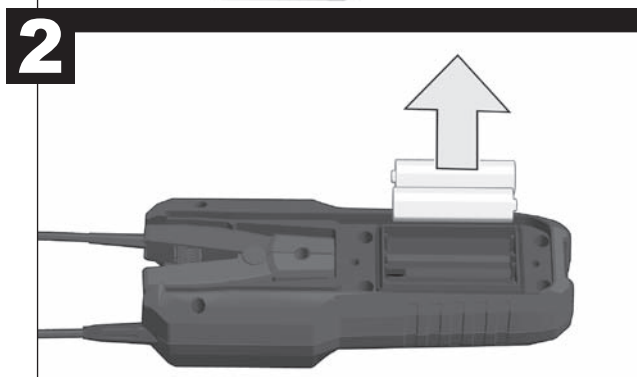
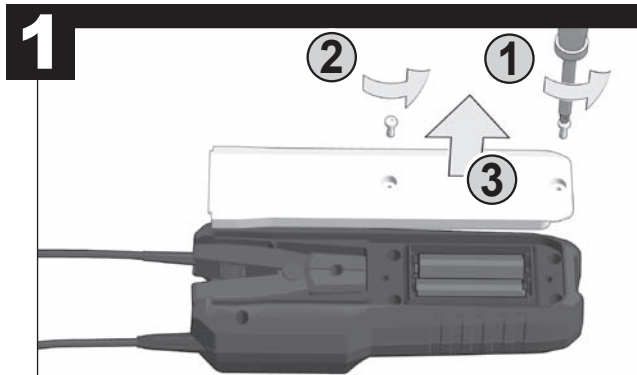
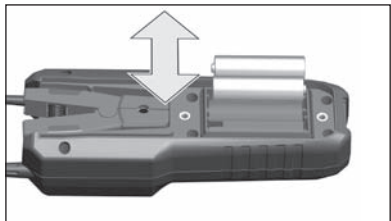

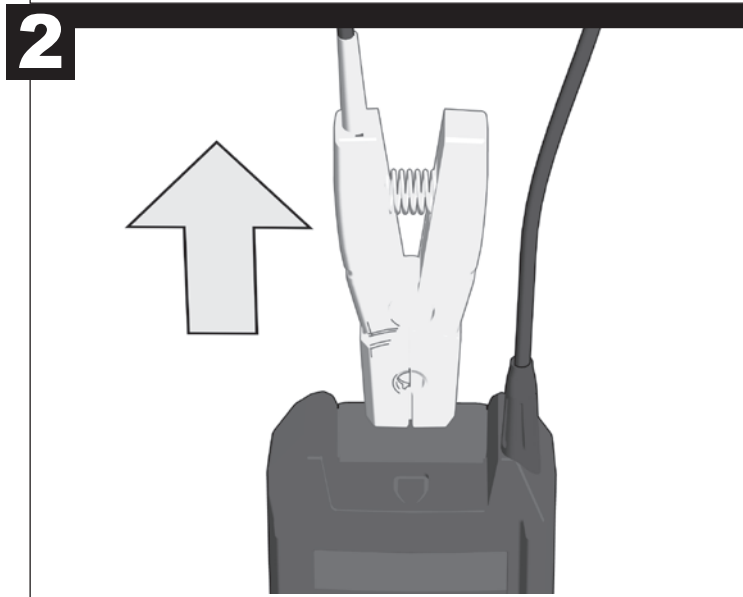
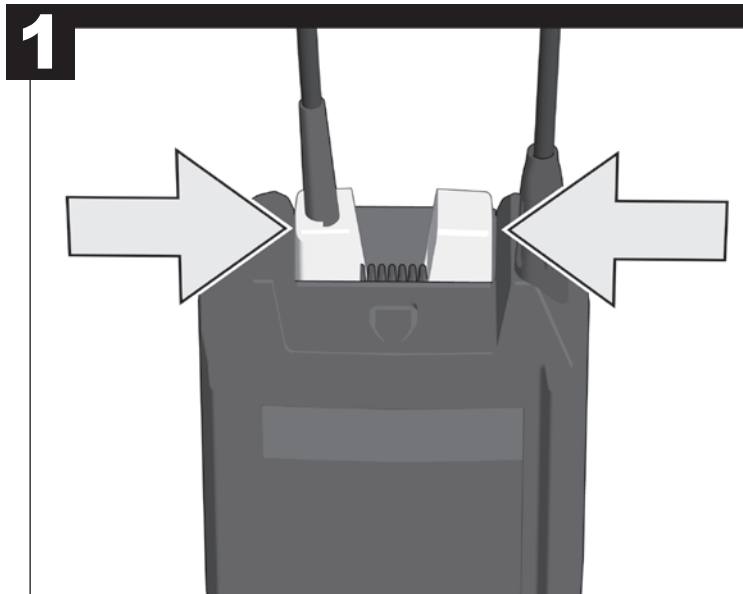
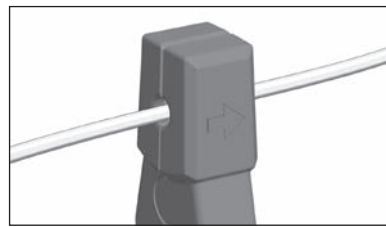
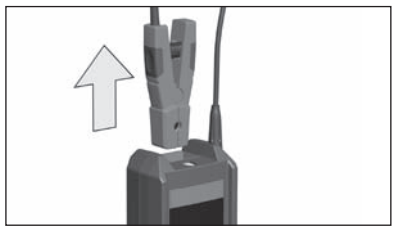

max \varnothing 6 mm

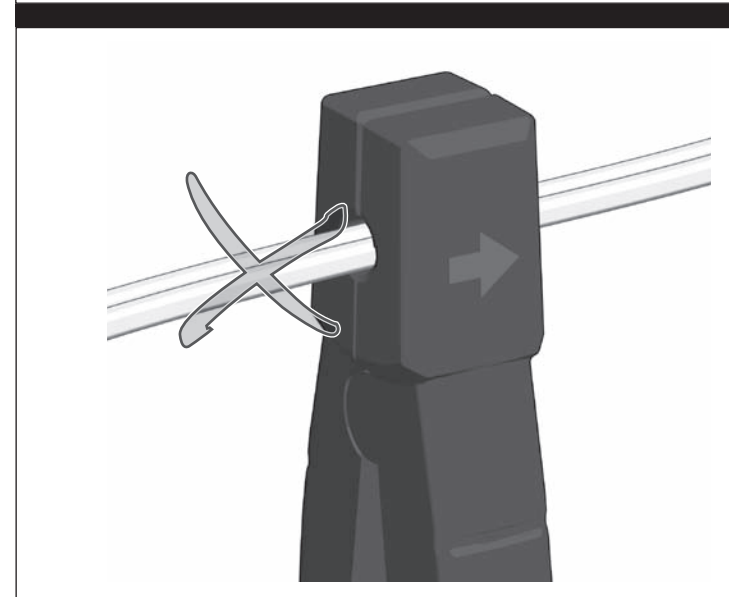
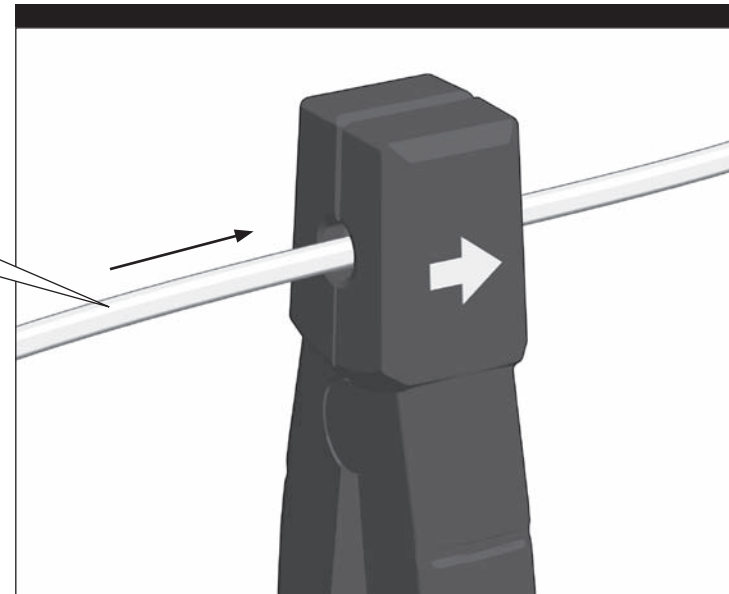

TECHNICAL DATA

Range	Resolution	Accuracy
0.00 mA - 3.99 mA	0.01 mA	±0.2% ± 10 dgts
4.00 mA - 21.49 mA	0.01 mA	±0.2% ± 5 dgts
21.5 mA - 99.9 mA	0.1 mA	±1.0% ± 5 dgts

Accuracy is specified for 1 year after calibration, at operating temperatures of 18°C to 28°C, with relative humidity at 0 % to 85 %.

Jaw Opening (maximum conductor size)	6 mm
Temperature Operating	-10°C - 50°C
Temperature Storage	-40°C - 60°C
Temperature Coefficient	0.1 x specified accuracy /°C (<18°C or >28°C)
Operating Altitude	0-2000 m
Drop Test	1 m
Battery	2 AA
Battery Life	approx. 25 h
Weight according EPTA-Procedure 01/2003	360 g

Safety CompliancesEN61010-1, UL 61010-1, IEC 61010-2-32 (Clamp Assemblies), IEC/EN 61010-1 2nd Edition for measurement Category II, 60 V, Pollution Degree 2, EMC EN61326-1

Certifications ...cULus, CE

⚠ WARNING! Read all safety warnings and all instructions, including those given in the accompanying brochure. Failure to follow the warnings and instructions may result in electric shock, fire and/or serious injury. **Save all warnings and instructions for future reference.**

SAFETY INSTRUCTIONS Measuring Instrument

To avoid electrical shock: Use only for tests on 60V Cat II DC circuits. Do not use to test AC current.

Do not make tests on non-insulated conductors.

Transformer jaw tips are designed not to short the circuit under test. If equipment under test has exposed conductive parts, however, extra precaution should be taken to minimize the possibility of shorting.

Check meter functionality on a known circuit first. Never assume meter is working. Assume circuits are live until they can be proven de-energized.

Never open the battery cover during a measurement.

The instrument is to be used only in its intended applications or conditions. Otherwise, safety functions equipped with the instrument doesn't work, and instrument damage or serious personal injury may be caused.

To reduce the risk of injury from shock and arc blasts, always wear personal protective equipment where live conductors are exposed.

Verify proper operation on a known source before use or taking action as a result of the indication of the instrument.

Do not use with the battery cover removed.

Do not attempt to make measurement in the presence of flammable gasses. Otherwise, the use of the instrument may cause sparking, which can lead to an explosion.

Never attempt to use the instrument if its surface or your hand is wet. Do not exceed the maximum allowable input of any measuring range.

Do not ground yourself while measuring. Avoid body contact with earthed or grounded surfaces such as pipes, radiators, ranges and refrigerators.

Never attempt to make measurement if any abnormal conditions, such as broken case and exposed metal parts are found on the instrument.

Do not install substitute parts or make any modification to the instrument. For repair or re-calibration, return the meter to a factory Service/Sales Support Branch or authorized service station.

This appliance is not intended for use by persons (including children) with limited physical, sensory or mental capabilities or insufficient experience and/or knowledge unless they are supervised by a person who is responsible for their safety or have been instructed by them in the safe use of the tool. Children should be supervised in order to ensure that they do not play with the tool.

SAFETY INSTRUCTIONS Battery

This tool is designed to be powered by 2 AA batteries properly inserted into the instrument. Do not attempt to use with any other voltage or power supply.

Do not leave batteries within the reach of children.

Do not mix new and used batteries. Do not mix brands (or types within brands) of batteries.

Do not mix rechargeable and non-rechargeable batteries.

Install batteries according to polarity (+ / -) diagrams.

Properly dispose of used batteries immediately.

Battery acid may leak from damaged batteries under extreme load or extreme temperatures. In case of contact with battery acid wash it off immediately with soap and water. In case of eye contact rinse thoroughly for at least 10 minutes and immediately seek medical attention.

Do not try to replace the batteries if the surface of the instrument is wet.

Disconnect all the cords and cables from the object under test and power off the instrument before opening the battery cover for battery replacement.

Do not incinerate or dismantle batteries.

SPECIFIED CONDITIONS OF USE

The Measuring Instrument can be used for following measurements: Current DC. This instrument may only use for measuring the previously indicated measurements.

DISPLAY

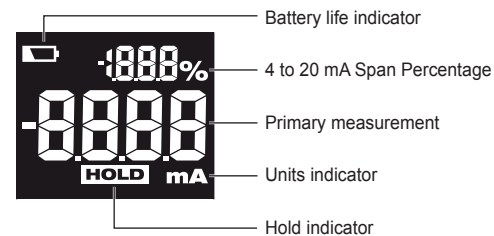

BUTTONS

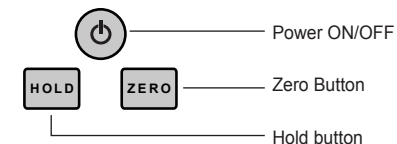

ZERO Button

Always press the ZERO button before clamping around a conductor. Pressing the ZERO button removes the residual DC current offset to ensure a more accurate reading.

HOLD Button

Press the HOLD button to freeze the reading. The reading will be held regardless of subsequent variation in input. HOLD is displayed with the reading. To exit Hold mode, press the HOLD button again.

Sleep Mode

The display will turn off about 5 minutes after the last button operation to conserve battery life. Press any button to turn the display back on.

Auto Power Off

The meter will completely power off about 15 minutes after the last button operation to conserve battery life.

4 to 20 mA Span Percentage

22 mA.....	110%
20 mA.....	100%
16 mA.....	75%
12 mA.....	50%
8 mA.....	25%
4 mA.....	0%
0 mA.....	-25%

MEASURING

1. Remove the clamp from the clamp storage pocket.
2. Press the button to turn on the meter. Always press the button before placing the clamp around a conductor to take a new measurement.
3. Keep fingers behind tactile barrier.
4. Open the jaws and clamp them around the conductor under test.

NOTE: Do not clamp over more than one wire at a time. Irregular results will occur.

5. The reading is displayed. A negative number indicates current flow in the opposite direction of the arrows on the clamp.

6. Press the button to turn off the meter. Remove the jaws from the conductor.

CAUTION! Maximum conductor size is 6 mm diameter. During measurement, keep the jaws fully closed to ensure accurate measurements.

MAINTENANCE

Use only Milwaukee accessories and Milwaukee spare parts. Should components need to be replaced which have not been described, please contact one of our Milwaukee service agents (see our list of guarantee/service addresses).

If needed, an exploded view of the tool can be ordered. Please state the Article No. as well as the machine type printed on the label and order the drawing at your local service agents or directly at: Milwaukee Electric Tool, Max-Eyth-Straße 10, D-71364 Winnenden, Germany.

SYMBOLS



Please read the instructions carefully before starting the machine.



Do not dispose of electric tools together with household waste material! In observance of European Directive 2002/96/EC on waste electrical and electronic equipment and its implementation in accordance with national law, electric tools that have reached the end of their life must be collected separately and returned to an environmentally compatible recycling facility.



WARNING
To avoid electrical shock remove test leads before opening case or removing battery pack/battery.



Ground



Double isolated

Cat II

Classification of transient over-voltages, based on nominal line voltage to earth.



Do not apply around or remove from HAZARDOUS LIVE conductors.



Direct Current

TECHNISCHE DATEN

Bereich	Auflösung	Genauigkeit
0.00 mA - 3.99 mA	0.01 mA	±0.2% ± 10 dgts
4.00 mA - 21.49 mA	0.01 mA	±0.2% ± 5 dgts
21.5 mA - 99.9 mA	0.1 mA	±1.0% ± 5 dgts

Die Genauigkeit ist spezifiziert für 1 Jahr nach der Werkskalibrierung bei 18°-28°C und 0%-85% Luftfeuchtigkeit.

Max. Kabeldicke bei Messzange	6 mm
Arbeitstemperatur	-10°C-50°C
Lagerungstemperatur	-40°C-60°C
Temperaturkoeffizient	0,1 x spezifizierte Genauigkeit /°C (<18°C oder >28°C)
Max. Arbeitshöhe über Normal Null	0-2000 m
Fallversuch	1 m
Batterie	2AA
Batterielebensdauer	ca. 25 h
Gewicht nach EPTA-Prozedur 01/2003	360 g

Sicherheitsstandard nach EN 61010-1, UL 61010-1, IEC 61010-2-32 (Klemmenmontage), IEC/EN 61010-1 2. Ausgabe für Messungen der Kategorie II, 60 V, Verschmutzungsgrad 2, EMV EN 61326-1 Zertifizierungen ...cULus, CE

⚠️ WARNUNG! Lesen Sie alle Sicherheitshinweise und Anweisungen, auch die in der beiliegenden Broschüre. Versäumnisse bei der Einhaltung der Sicherheitshinweise und Anweisungen können elektrischen Schlag, Brand und/oder schwere Verletzungen verursachen.
Bewahren Sie alle Sicherheitshinweise und Anweisungen für die Zukunft auf.

SPEZIELLE SICHERHEITSHINWEISE Messgerät

Um die Gefahr eines elektrischen Stromschlags zu vermeiden, nur zum Prüfen von 60 V Gleichstromkreisen der Kat. II verwenden. Nicht zum Prüfen von Wechselstrom verwenden. Nicht zum Prüfen von nicht isolierten Leitern verwenden.

Die Spitzen der Transformator клемmen sind so ausgelegt, dass der zu prüfende Stromkreis nicht kurzgeschlossen wird. Wenn das zu prüfende Gerät freiliegende leitende Komponenten aufweist, ist jedoch besonders darauf zu achten, keine Kurzschlüsse zu verursachen.

Die Messfunktion zuerst an einem bekannten Stromkreis testen. Vor Gebrauch immer zuerst die ordnungsgemäße Funktion des Messgeräts prüfen. Vor dem Einsatz immer zuerst vergewissern, dass die Schaltkreise stromlos geschaltet sind.

Die Batterieabdeckung während der Messung niemals öffnen.

Das Gerät darf nur für den vorgesehenen Verwendungszweck und unter vorschriftsmäßigen Bedingungen verwendet werden. Andernfalls sind die Sicherheitsfunktionen unwirksam und es kann zu schwerwiegenden Schäden am Gerät oder zur Verletzung von Personen kommen.

Um das Risiko eines Stromschlags oder einer Bogenentladung bei der Arbeit an freiliegenden Leitungen zu minimieren, immer geeignete persönliche Schutzausrüstung tragen.

Die ordnungsgemäße Funktion des Geräts vor Gebrauch an einer bekannten Quelle prüfen bzw. die Gerätehinweise beachten.

Nicht ohne Batterieabdeckung verwenden.

Messungen nicht in Räumen mit leicht entzündlichen Gasen durchführen. Der Einsatz des Messgerätes kann Funken verursachen, was zu einer Explosion führen kann.

Das Messgerät nicht verwenden, wenn das Gehäuse oder Ihre Hand feucht sind.

Erden Sie sich nicht selbst während einer Messung. Vermeiden Sie Körperkontakt mit geerdeten Teilen, wie Rohre, Heizkörper, Herde oder Kühlschränke.

Niemals Messungen mit einem defekten Messgerät durchführen, z.B. bei beschädigtem Gehäuse oder bei freiliegenden Metallteilen am Messgerät.

Keine zusätzlichen Teile am Messgerät anbringen und keine Änderungen am Messgerät vornehmen. Zur Reparatur oder Rekalibrierung, das Messgerät an eine autorisierte Milwaukee Kundendienststelle senden.

Dieses Gerät ist nicht geeignet für die Verwendung durch Personen (einschließlich Kindern) mit verminderten körperlichen, sensorischen oder geistigen Fähigkeiten oder mangelnder Erfahrung bzw. Fachkenntnis, es sei denn sie werden von einer für deren Sicherheit verantwortlichen Person entsprechend instruiert oder beaufsichtigt. Kinder sind darüber hinaus zu beaufsichtigen, um sicherzustellen, dass sie nicht mit dem Gerät spielen.

SPEZIELLE SICHERHEITSHINWEISE Batterien

Für einen einwandfreien Betrieb müssen 2 AA Batterien ordnungsgemäß in das Gerät eingesetzt werden. Keine anderen Spannungs- oder Stromversorgungen verwenden.

Batterien immer außerhalb der Reichweite von Kindern aufbewahren.

Keine neuen und gebrauchten Batterien gemischt einsetzen. Keine Batterien verschiedener Hersteller (oder verschiedener Typen eines Herstellers) gemischt einsetzen.

Keine wiederaufladbaren und nicht wiederaufladbaren Batterien gleichzeitig einsetzen.

Die Batterien entsprechend der + / - Symbole einsetzen.

Verbrauchte Batterien sofort ordnungsgemäß entsorgen.

Unter extremer Belastung oder extremer Temperatur kann aus beschädigten Batterien Batterieflüssigkeit auslaufen. Bei Berührung mit Batterieflüssigkeit sofort mit Wasser und Seife abwaschen. Bei Augenkontakt sofort mindestens 10 Minuten gründlich spülen und unverzüglich einen Arzt aufsuchen.

Batterien nicht ersetzen, wenn die Oberfläche des Instruments nass ist.

Vor dem Öffnen des Batteriefachs zum Austauschen der Batterien immer zuerst alle Kabel des zu prüfenden Geräts ausstecken und das Gerät stromlos schalten.

Batterien nicht verbrennen oder zerstören.

BESTIMMUNGSGEMÄßE VERWENDUNG

Das Messgerät ist geeignet zum Messen von Gleichstrom geeignet. Dieses Gerät darf nur zur Messung von Gleichstrom verwendet werden.

DISPLAY

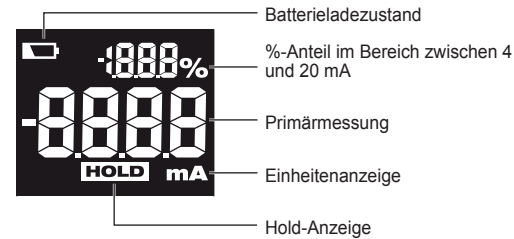

BUTTONS

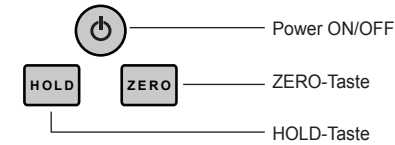

ZERO-Taste

Immer die ZERO-Taste drücken, bevor die Klemmzange um den Leiter gelegt wird. Durch Betätigen der ZERO Taste wird Reststrom entfernt um damit eine genauere Messung zu gewährleisten

HOLD-Taste

Durch Drücken der HOLD-Taste wird die Anzeige eingefroren. Die Anzeige bleibt unverändert auch bei Veränderung des Eingangswertes. HOLD wird im Display angezeigt. Die HOLD-Taste erneut drücken um den HOLD Modus zu verlassen.

Ruhe Modus

Das Display schaltet sich 5 Minuten nach dem letzten Tastendruck ab, um die Batterien zu schonen. Eine beliebige Taste drücken um das Display wieder einzuschalten.

Automatische Abschaltfunktion

Das Gerät schaltet sich 15 Minuten nach dem letzten Tastendruck automatisch aus, um die Batterien zu schonen.

%-Anteil im Bereich zwischen 4 und 20 mA

22 mA.....	110%
20 mA.....	100%
16 mA.....	75%
12 mA.....	50%
8 mA.....	25%
4 mA.....	0%
0 mA.....	-25%

MESSEN

1. Klemme aus der Klemmenhalterung entnehmen.
2. Die Taste drücken, um das Gerät einzuschalten. Vor dem Anlegen der Klemme an den Leiter, immer die Taste drücken, um eine neue Messung zu starten.
3. Die Klemmzange nur hinter dem Griffschutz anfassen.
4. Die Klemmbacken öffnen und an den zu prüfenden Leiter anlegen.
HINWEIS: Nicht mehr als eine Leitung auf einmal messen. Andernfalls können Messfehler entstehen.

5. Der Messwert wird angezeigt. Ein negativer Wert zeigt an, dass der Strom entgegen der Pfeilrichtung fließt.

6. Die Taste drücken, um das Gerät auszuschalten. Die Klemmbacken vom Leiter lösen.

VORSICHT! Der maximale Leiterquerschnitt beträgt 6 mm. Die Klemmbacken während der Messung vollständig geschlossen halten, damit keine Messfehler auftreten.

WARTUNG

Nur Milwaukee Zubehör und Ersatzteile verwenden. Bauteile, deren Austausch nicht beschrieben wurde, bei einer Milwaukee Kundendienststelle auswechseln lassen (Broschüre Garantie/ Kundendienstadressen beachten).

Bei Bedarf kann eine Explosionszeichnung des Gerätes unter Angabe der Maschinen Type und der zehnstelligen Nummer auf dem Leistungsschild bei Ihrer Kundendienststelle oder direkt bei Milwaukee Electric Tool, Max-Eyth-Straße 10, D-71364 Winnenden, Germany angefordert werden.

SYMBOLS



Bitte lesen Sie die Gebrauchsanweisung vor Inbetriebnahme sorgfältig durch.



Werfen Sie Elektrowerkzeuge nicht in den Hausmüll! Gemäss Europäischer Richtlinie 2002/96/EG über Elektro- und Elektronik-Altgeräte und Umsetzung in nationales Recht müssen verbrauchte Elektrowerkzeuge getrennt gesammelt und einer umweltgerechten Wiederverwertung zugeführt werden.



WARNUNG
Um einen elektrischen Schlag zu vermeiden, vor Öffnen des Gehäuses oder Entfernen des Wechselakkus / der Batterie die Prüfkabel entfernen.



Masse



Schutzisoliert

Cat II

Klassifizierung von vorübergehenden Überspannung, basierend auf der Nennspannung der Leitung im Verhältnis zur Masse.



Nicht an GEFÄHRLICHE STROMFÜHRENDE Leiter anlegen oder von diesen abnehmen.



Gleichstrom

CARACTÉRISTIQUES TECHNIQUES

Plage de mesure	Résolution	Exactitude de mesure
0.00 mA - 3.99 mA	0.01 mA	±0.2% ± 10 dgts
4.00 mA - 21.49 mA	0.01 mA	±0.2% ± 5 dgts
21.5 mA - 99.9 mA	0.1 mA	±1.0% ± 5 dgts

L'exactitude est spécifiée pour 1 an selon le calibrage d'usine pour une température de 18°-28°C et une humidité de l'air de 0%-85%.

Épaisseur maximale de câble pour la pince de mesure	6 mm
Température de travail	-10°C-50°C
Température de stockage	-40°C-60°C
Coefficient de température	0,1 x exactitude spécifiée /°C (<18°C ou >28°C))
Altitude maximale de travail au-dessus du niveau de la mer	0-2000 m
Essai de chute	1 m
Batterie	2AA
Durée de marche de l'accu	env 25 h
Poids suivant EPTA-Procédure 01/2003	360 g

Safety Compliances ...EN61010-1, UL 61010-1, IEC 61010-2-32 (Clamp Assemblies), IEC/EN 61010-1 2nd Edition for measurement Category II, 60 V, Pollution Degree 2, EMC EN61326-1
Certifications ...CULUS, CE

AVERTISSEMENT! Lisez toutes les consignes de sécurité et les instructions, même celles qui se trouvent dans la brochure ci-jointe. Le non-respect des avertissements et instructions indiqués ci après peut entraîner un choc électrique, un incendie et/ou de graves blessures sur les personnes.
Bien garder tous les avertissements et instructions.

CONSIGNES DE SECURITE SPECIALES - Appareil de mesure

En vue d'éviter le risque de fulguration électrique, n'utiliser le positif que pour vérifier des circuits à courant continu à 60V, catégorie II. Ne pas utiliser pour des vérifications concernant le courant alternatif.

Ne pas utiliser pour des vérifications concernant des conducteurs non isolés.

Les pointes de la pince du transformateur sont conçues d'une façon appropriée en vue d'éviter un court-circuit sur le circuit électrique à vérifier. Si le dispositif à vérifier a des composants conducteurs libres, il faut veiller soigneusement en vue d'éviter que des courts-circuits se produisent.

Essayer d'abord la fonction de mesurage sur un circuit de courant connu. Avant l'utilisation contrôler toujours le bon fonctionnement du dispositif de mesure. Avant l'utilisation s'assurer toujours que les circuits de commande ne soient pas sous tension.

N'ouvrir jamais la protection des batteries pendant le mesurage.

Le dispositif doit être utilisé exclusivement pour le but prévu et suivant les normes de la loi en vigueur. Dans le cas contraire les fonctions de sécurité ne seront pas efficaces et de graves dommages au dispositif ou des lésions aux personnes pourraient se produire.

Pour réduire au min. le risque de fulguration ou de décharge électrique à arc pendant le travail sur conducteurs libres, employer toujours des dispositifs de protection individuels appropriés.

Avant l'utilisation contrôler toujours le bon fonctionnement du dispositif sur une source connue et respecter les avis concernant le dispositif.

Ne pas utiliser sans la protection des batteries.

Ne pas exécuter les mesures dans des locaux où se trouvent des gaz facilement inflammables. L'utilisation de l'appareil de mesure peut provoquer des étincelles susceptibles de mener à une explosion.

Ne pas utiliser l'appareil de mesure en cas d'humidité sur le boîtier ou sur la main.

Ne pas se relier soi-même à la terre pendant une mesure. Éviter tout contact du corps avec des composants reliés à la terre, tels que des tubes, des radiateurs, des cuisinières ou des réfrigérateurs.

Ne jamais procéder à des mesures avec un appareil de mesure qui est défectueux, par exemple, lors d'un boîtier endommagé ou de composants métalliques dénudés sur l'appareil de mesure.

Ne pas monter de pièces supplémentaires sur l'appareil de mesure et n'exécuter aucune modification sur l'appareil de mesure. Envoyer l'appareil de mesure à un centre de service après-vente Milwaukee pour les réparations ou le re-calibrage.

Cet appareil n'est pas destiné à être utilisé par des personnes (y compris les enfants) avec des capacités physiques, sensorielles ou mentales réduites, ou manque d'expérience et/ou de connaissances spécifiques, à moins qu'elles n'aient reçu une instruction concernant l'utilisation de l'appareil et elles ne soient surveillées par une personne responsable de leur sécurité. Les enfants doivent être surveillés pour s'assurer qu'ils ne jouent pas avec l'appareil.

CONSIGNES DE SECURITE SPECIALES – Batteries

Les 2 piles AA doivent être mises en place correctement dans l'appareil pour un parfait fonctionnement. Ne pas utiliser d'autres alimentations en tension ou en courant.

Toujours ranger les piles à un endroit hors de portée des enfants.

Ne pas utiliser conjointement des piles neuves et usées. Ne pas utiliser simultanément de piles en provenance de différents fabricants (ou des différents types d'un fabricant).

Éviter la mise en place simultanée de piles rechargeables et non rechargeables.

Mettre les piles en place en fonction des symboles « + / - ».

Éliminer les piles usées immédiatement et en bonne et due forme.

En cas de conditions ou températures extrêmes, du liquide caustique peut s'échapper d'un accu interchangeable endommagé. En cas de contact avec le liquide caustique de la batterie, laver immédiatement avec de l'eau et du savon. En cas de contact avec les yeux, rincer soigneusement avec de l'eau et consulter immédiatement un médecin.

Ne pas remplacer la batterie en cas de surface de l'instrument mouillée.

Avant d'ouvrir le logement des batteries en vue de leur remplacement, débrancher tous les câbles du dispositif à contrôler et débrancher le dispositif de la source de courant.

Ne pas brûler ou détruire les batteries.

UTILISATION CONFORME AUX PRESCRIPTIONS

L'appareil de mesure convient à la mesure des paramètres suivants: courant alternatif, courant continu, tension alternative, tension continue, résistance électrique, contrôle de continuité électrique, capacité d'un condensateur, fréquence électrique. Cet appareil doit être utilisé uniquement pour la mesure des paramètres indiqués au préalable.

DISPLAY

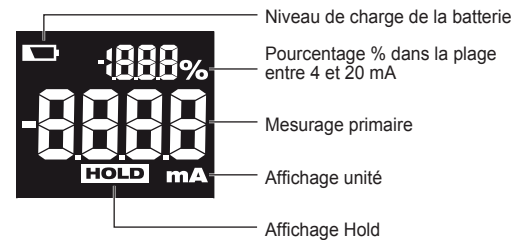

BUTTONS

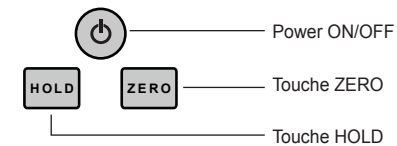

Touche ZERO

Avant d'appliquer la pince borne autour du conducteur, garder toujours la touche ZERO enfoncée. Par l'appui sur la touche ZERO, on déchargera le courant résiduel pour garantir un mesurage plus précis.

Touche HOLD

Par l'appui sur la touche HOLD on bloquera l'affichage. C'est-à-dire que l'affichage ne variera pas, même en présence d'une différente valeur en entrée. L'afficheur visualisera le mot HOLD. Appuyer de nouveau sur la touche HOLD pour désactiver le mode HOLD.

Mode de repos

L'afficheur se désactive 5 minutes après le dernier actionnement d'une touche en vue d'épargner les batteries. Pour réactiver l'afficheur il ne faut qu'enfoncer n'importe quelle touche.

Fonction de désactivation automatique

L'afficheur se désactive 15 minutes après le dernier actionnement d'une touche en vue d'épargner les batteries.

Pourcentage % dans la plage entre 4 et 20 mA

22 mA.....	110%
20 mA.....	100%
16 mA.....	75%
12 mA.....	50%
8 mA.....	25%
4 mA.....	0%
0 mA.....	-25%

MESURER

1. Extraire la pince de son logement.

Appuyer sur la touche pour activer le dispositif. Avant d'appliquer la pince sur le conducteur, enfoncer toujours la touche pour faire démarrer un nouveau mesurage.

2. Ne manipuler la pince que derrière sa protection.

3. Ouvrir les mâchoires de la pince et les appliquer sur le conducteur à contrôler.

AVIS : Ne mesurer qu'un seul conducteur à la fois. Dans le cas contraire de faux mesurages pourraient se produire.

4. La valeur mesurées sera affichée. Une valeur négative signifie que le courant passe dans le sens contraire à la direction de la flèche.

5. Appuyer sur la touche pour désactiver le dispositif. Enlever les mâchoires de la pince du conducteur.

ATTENTION ! La section max. du conducteur est de 6 mm. Garder les mâchoires de la pince complètement fermées pendant son utilisation pour éviter de faux mesurages.

ENTRETIEN

Utiliser uniquement les accessoires Milwaukee et les pièces détachées Milwaukee. Faire remplacer les composants dont le remplacement n'a pas été décrit, par un des centres de service après-vente Milwaukee (observer la brochure avec les adresses de garantie et de service après-vente).

Si besoin est, une vue éclatée de l'appareil peut être fournie. S'adresser, en indiquant bien le numéro à dix chiffres porté sur la plaque signalétique, à votre station de service après-vente (voir liste jointe) ou directement à Milwaukee Electric Tool, Max-Eyth-Straße 10, D-71364 Winnenden, Germany.

SYMBOLES



Veillez lire avec soin le mode d'emploi avant la mise en service



Ne pas jeter les appareils électriques dans les ordures ménagères! Conformément à la directive européenne 2002/96/EG relative aux déchets d'équipements électriques ou électroniques (DEEE), et à sa transposition dans la législation nationale, les appareils électriques doivent être collectés à part et être soumis à un recyclage respectueux de l'environnement.



AVERTISSEMENT

Retirer le câble de test afin d'éviter une décharge électrique, avant l'ouverture du boîtier ou avant l'enlèvement de l'accu interchangeable / batterie.



Masse



Avec isolation de protection

Cat II

Classement de surtensions transitoires sur la base de la tension nominale du conducteur par rapport à la masse.



Ne pas appliquer à ou ne pas enlever de conducteurs SOUS TENSION DANGEREUSE.



Courant continu

DATI TECNICI

Range di misura	Risoluzione	Precisione di misura
0.00 mA - 3.99 mA	0.01 mA	±0.2% ± 10 dgts
4.00 mA - 21.49 mA	0.01 mA	±0.2% ± 5 dgts
21.5 mA - 99.9 mA	0.1 mA	±1.0% ± 5 dgts

La precisione è valida per 1 anno dalla calibrazione in fabbrica a 18°- 28°C e 0%-85% umidità relativa.

Spessore massimo cavo sulle ganasce di misurazione	6 mm
Temperatura d'esercizio	-10°C-50°C
Temperatura d'immagazzinaggio	-40°C-60°C
Coefficiente temperatura	0,1 x precisione /°C (<18°C oppure >28°C)
Altitudine massima di lavoro	0-2000 m
Prova di caduta	1 m
Batteria	2AA
Durata accumulatore	circa 25 h
Peso secondo la procedura EPTA 01/2003	360 g

Standard de sécurité suivant EN 61010-1, UL 61010-1, IEC 61010-2-32 (montage pince), IEC/EN 61010-1 2^a édition pour mesurages de la catégorie II, 60 V, degré de pollution 2, EMV EN 61326-1

Certificazioni ...ULus, CE

AVVERTENZA! E' necessario leggere tutte le indicazioni di sicurezza e le istruzioni, anche quelle contenute nella brochure allegata. In caso di mancato rispetto delle avvertenze di pericolo e delle istruzioni operative si potrà creare il pericolo di scosse elettriche, incendi e/o incidenti gravi.

Conservare tutte le avvertenze di pericolo e le istruzioni operative per ogni esigenza futura.

AVVERTENZE DI SICUREZZA strumento di misura

Per evitare il rischio di folgorazione elettrica, usare il dispositivo soltanto per la verifica di circuiti a corrente continua a 60V, categoria II. Non usare per la verifica di corrente alternata.

Non usare per la verifica di conduttori non isolati.

Le punte dei morsetti del trasformatore sono configurate in maniera tale da non corto-circuitare il circuito elettrico da verificare. Se però il dispositivo da verificare ha componenti conduttori liberi, occorre avere particolare cura affinché non vengano causati corto-circuiti.

Controllare la funzione di misurazione prima su un circuito di corrente noto. Prima dell'uso controllare sempre il regolare funzionamento del dispositivo di misura. Prima dell'uso accertarsi sempre che i circuiti di comando non siano sotto tensione.

Non aprire mai la copertura delle batterie durante la misurazione.

Il dispositivo deve essere utilizzato esclusivamente per lo scopo previsto ed alle condizioni di cui alla normativa vigente. In caso contrario le funzioni di sicurezza non saranno efficaci e potranno verificarsi danni gravi al dispositivo o lesioni alle persone.

Per ridurre al minimo il rischio di folgorazione o di scarica ad arco durante il lavoro su conduttori liberi, indossare sempre idonei dispositivi di protezione individuali.

Prima dell'uso controllare sempre il regolare funzionamento del dispositivo su una sorgente nota e rispettare gli avvisi relativi al dispositivo.

Non usare senza la copertura delle batterie.

Non effettuare le misurazioni in ambienti con gas facilmente infiammabile. Durante l'utilizzo dello strumento di misura possono essere generate scintille in grado di innescare esplosioni.

Non utilizzare lo strumento di misura se la carcassa o la mano dell'operatore sono umide.

Evitare di collegare se stessi con la terra mentre si effettua una misurazione. Evitare ogni contatto tra parti del corpo ed elementi messi a terra come tubazioni, radiatori, forni elettrici o frigoriferi.

Non eseguire mai misurazioni con uno strumento di misura difettoso, ad esempio con la carcassa danneggiata o con parti in metallo libere sullo strumento di misura.

Non collegare altri componenti sullo strumento di misura e non effettuare alcuna modifica sullo stesso. Per interventi di riparazione o ricalibrazione inviare lo strumento di misura ad un centro di assistenza tecnica autorizzato da Milwaukee.

Questo dispositivo non è adatto all'uso da parte di persone (bambini compresi) con capacità fisiche, sensoriali o mentali ridotte o con mancanza di esperienza e/o conoscenza specifica, salvo che vengano istruite e sorvegliate da una persona responsabile per la loro sicurezza. Inoltre i bambini dovranno essere sorvegliati per accertarsi che non giochino con il dispositivo.

AVVERTENZE DI SICUREZZA Batterie

Per un funzionamento ineccepibile bisogna inserire 2 batterie AA in modo appropriato nello strumento. Non utilizzare altri tipi di alimentazioni di tensione o corrente.

Tenere le batterie sempre fuori dalla portata dei bambini.

Non utilizzare contemporaneamente batterie nuove e batterie usate. Non utilizzare contemporaneamente batterie di produttori diversi (o diversi tipi di batterie dello stesso produttore).

Non utilizzare contemporaneamente batterie ricaricabili e non ricaricabili.

Inserire le batterie tenendo conto dei simboli + / -.

Smaltire le batterie scariche immediatamente in modo appropriato.

Nel caso di batterie danneggiate da un carico eccessivo o da temperature alte, l'acido di queste potrebbe fuoriuscire. In caso di contatto con l'acido delle batterie lavarsi immediatamente con acqua e sapone. In caso di contatto con gli occhi risciacquare immediatamente con acqua per almeno 10 minuti e contattare subito un medico.

Non sostituire le batterie se la superficie dello strumento è bagnata.

Prima di aprire lo scomparto delle batterie per sostituirle, disinserire sempre tutti i cavi del dispositivo da controllare e scollegare il dispositivo dalla fonte di corrente.

Non bruciare o distruggere le batterie.

UTILIZZO CONFORME

Lo strumento di misura è idoneo alla misurazione dei seguenti parametri: corrente alternata, corrente continua, voltaggio alternato, voltaggio continuo, resistenza elettrica, prova di continuità elettrica, capacità di un condensatore, frequenza elettrica. Il presente strumento deve essere utilizzato esclusivamente per misurare i parametri di cui sopra.

DISPLAY

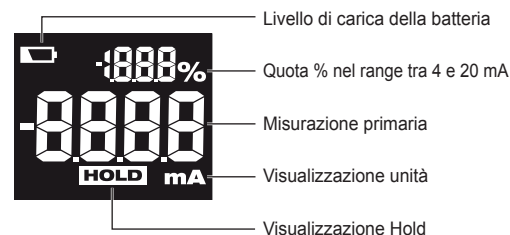

BUTTONS

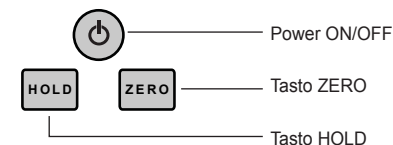

Tasto ZERO

Tenere sempre premuto il tasto ZERO prima di applicare la pinza a morsetto intorno al conduttore. Azionando il tasto ZERO si rimuove la corrente residua per garantire una misurazione più precisa.

Tasto HOLD

Azionando il tasto HOLD si congela la visualizzazione. La visualizzazione resterà invariata anche se varia il valore in ingresso. Sul display apparirà la dicitura HOLD. Premere nuovamente il tasto HOLD per abbandonare la modalità HOLD.

Modalità di riposo

Il display si spegne 5 minuti dopo l'ultimo azionamento di un tasto, per risparmiare le batterie. Per riaccendere il display basta premere un tasto qualsiasi.

Funzione di disattivazione automatica

Il dispositivo si spegne automaticamente 15 minuti dopo l'ultimo azionamento di un tasto, per risparmiare le batterie.

Quota % nel range tra 4 e 20 mA

22 mA.....	110%
20 mA.....	100%
16 mA.....	75%
12 mA.....	50%
8 mA.....	25%
4 mA.....	0%
0 mA.....	-25%

MISURARE

1. Estrarre il morsetto dall'alloggio morsetto.

Azionare il tasto per attivare il dispositivo. Prima di applicare il morsetto sul conduttore, premere sempre il tasto per avviare una nuova misurazione.

2. Afferrare il morsetto a pinza soltanto dietro la protezione per la mano.

3. Aprire le ganasce a morsetto ed applicarle sul conduttore da controllare.

AVVISO: Non misurare più di un conduttore alla volta. In caso contrario possono verificarsi errori di misurazione.

4. Il valore misurato viene visualizzato. Un valore negativo significa che la corrente fluisce in senso contrario alla direzione della freccia.

5. Azionare il tasto per spegnere il dispositivo. Togliere le ganasce a morsetto dal conduttore.

ATTENZIONE! La sezione max. del conduttore è di 6 mm. Tenere completamente chiuse le ganasce a morsetto durante la misurazione per evitare che si verifichino errori di misurazione.

MANUTENZIONE

Usare solo accessori Milwaukee e pezzi di ricambio Milwaukee. Gruppi costruttivi la cui sostituzione non è stata descritta, devono essere fatti cambiare da un punto di servizio di assistenza tecnica al cliente Milwaukee (vedi depliant garanzia/indirizzi assistenza tecnica ai clienti).

In caso di mancanza del disegno esploso, può essere richiesto al seguente indirizzo: Milwaukee Electric Tool, Max-Eyth-Straße 10, D-71364 Winnenden, Germany.

SIMBOLI



Leggere attentamente le istruzioni per l'uso prima di mettere in funzione l'elettrostrumento.



Non gettare le apparecchiature elettriche tra i rifiuti domestici. Secondo la Direttiva Europea 2002/96/CE sui rifiuti di apparecchiature elettriche ed elettroniche e la sua attuazione in conformità alle norme nazionali, le apparecchiature elettriche esauste devono essere accolte separatamente, al fine di essere reimpiegate in modo eco-compatibile.



ATTENZIONE
Per evitare il rischio di folgorazione elettrica, prima di aprire la scatola o prima di estrarre la batteria rimuovere /batteria i cavi di misura.



Massa



Doppio isolamento

Cat II

Classifica di sovratensioni transitorie in base alla tensione nominale del conduttore in rapporto alla massa.



Non applicare a o togliere da conduttori SOTTO TENSIONE PERICOLOSA.



Corrente continua

DATOS TÉCNICOS

Rango de medición	Resolución	Precisión
0.00 mA - 3.99 mA	0.01 mA	±0.2% ± 10 dgts
4.00 mA - 21.49 mA	0.01 mA	±0.2% ± 5 dgts
21.5 mA - 99.9 mA	0.1 mA	±1.0% ± 5 dgts

La exactitud viene especificada para 1 año después del calibrado en fábrica para el funcionamiento a una temperatura entre 18°C y 28°C y una humedad relativa del aire entre 0% y 85%.

Espesor máximo del cable en la mordaza	6 mm
Temperatura de trabajo	-10°C-50°C
Temperatura de almacenado	-40°C-60°C
Coefficiente de temperatura	0,1 x exactitud especificada /°C (<18°C or >28°C)
Altitud máxima para su empleo	0-2000 m
Prueba de caída	1 m
Batería	2AA
Duración de funcionamiento de la batería	aprox. 25 h
Peso de acuerdo con el procedimiento EPTA 01/2003	360 g

Estándar de seguridad según la norma EN 61010-1, UL 61010-1, IEC 61010-2-32 (Conjunto de pinza), IEC/EN 61010-1 segunda edición para mediciones de la categoría II, 60 V, grado de contaminación 2, EMV EN 61326-1 Certificaciones ...CE, CE

ADVERTENCIA! Rogamos leer las indicaciones de seguridad y las instrucciones, también las que contiene el folleto adjunto. En caso de no atenerse a las advertencias de peligro e instrucciones siguientes, ello puede ocasionar una descarga eléctrica, un incendio y/o lesión grave. **Guardar todas las advertencias de peligro e instrucciones para futuras consultas.**

INDICACIONES ESPECIALES DE SEGURIDAD instrumento de medición

Para evitar el riesgo de una descarga eléctrica, utilizar sólo para realizar pruebas en circuitos de corriente continua de 60 V de la categoría II. No utilizar para probar la corriente alterna.

No realizar pruebas en conductores sin aislamiento.

Las puntas de las mordazas del transformador están diseñadas de tal manera que no se produzca un cortocircuito en el circuito eléctrico que se está probando. Sin embargo, si el equipo que se está probando tiene partes conductoras expuestas, se deberían tomar precauciones adicionales para evitar un posible cortocircuito.

Verificar primero la función de medición en un circuito eléctrico conocido. Antes de utilizar, primero se debe comprobar el funcionamiento correcto del instrumento de medición. Antes de utilizar, primero se debe comprobar que los circuitos de conmutación están desconectados de la corriente eléctrica.

Nunca abrir la cubierta de las pilas durante una medición.

El instrumento debe utilizarse únicamente para la finalidad prevista y bajo las condiciones reglamentarias previstas. De lo contrario, las funciones de seguridad no son eficaces y se pueden provocar daños graves en el instrumento o causar lesiones a las personas.

Para reducir el riesgo de sufrir lesiones por descarga eléctrica o por arco voltaico al llevar a cabo trabajos en líneas expuestas, siempre se debe utilizar un equipo de protección personal adecuado.

Antes de utilizar el instrumento, comprobar su funcionamiento correcto en una fuente conocida u observar las instrucciones del instrumento.

No utilizar sin la cubierta de las pilas.

No realice mediciones en locales con gases fácilmente inflamables. Durante el empleo del aparato de medición pueden producirse chispas que podrían provocar una explosión.

No utilice jamás el aparato al estar la superficie húmeda o sus manos mojadas.

No efectúe usted mismo la puesta a tierra durante los trabajos de medición. Evite entrar en contacto con piezas conectadas a tierra, como p. ej. tubos, radiadores, cocinas o refrigeradores.

No realice jamás mediciones con un instrumento de medición averiado, p. ej. con la carcasa dañada o al encontrarse partes metálicas en el instrumento expuestas.

No instale piezas adicionales y no realice ningún tipo de modificaciones en el aparato de medición. Para trabajos de reparación o recalibración, envíe el aparato a un servicio autorizado de postventa de Milwaukee.

Este aparato no es apropiado para ser utilizado por personas (incluidos los niños) con capacidades físicas, sensoriales o mentales limitadas, o que carezcan de experiencia o de conocimientos especiales, a menos que estén supervisados o hayan sido instruidos por una persona responsable de su seguridad. Además, los niños deben estar siempre bajo la supervisión de un adulto para evitar que jueguen con el aparato.

INDICACIONES ESPECIALES DE SEGURIDAD Baterías

Para un funcionamiento correcto se han de utilizar en el aparato 2 pilas AA. No emplear otros suministros de tensión o de corriente.

Guardar siempre las pilas fuera del alcance de los niños.

No utilizar a la vez pilas nuevas y usadas. No utilizar a la vez pilas de distintos fabricantes (o de distintos tipos de un mismo fabricante).

No utilizar a la vez pilas recargables y no recargables.

Colocar las pilas de acuerdo con lo símbolos + / - .

Eliminar inmediatamente las pilas agotadas de acuerdo con lo prescrito.

En caso de sobrecarga o alta temperatura, pueden llegar a producirse escapes de ácido provenientes de la batería. En caso de contacto con éste, limpie inmediatamente la zona con agua y jabón. Si el contacto es en los ojos, límpiese concienzudamente con agua durante 10 minutos y acuda inmediatamente a un médico

No sustituir las pilas, si la superficie del instrumento está húmeda.

Antes de abrir el compartimento de las pilas para sustituirlas, primero se deben desconectar todos los cables del objeto a probar y después se debe desconectar el instrumento.

No quemar ni destruir las pilas.

APLICACIÓN DE ACUERDO A LA FINALIDAD

El instrumento de medición es apropiado para la medición de los siguientes parámetros: Corriente alterna, corriente continua, tensión alterna, tensión continua, resistencia eléctrica, control de continuidad eléctrica, capacidad de un condensador, frecuencia eléctrica. Este instrumento se deberá utilizar solamente para la medición de los parámetros antes indicados.

DISPLAY

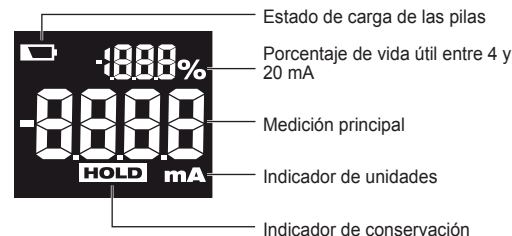

BUTTONS

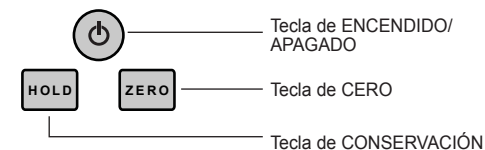

Tecla ZERO

Presionar siempre la tecla ZERO antes de colocar la mordaza alrededor del conductor. Presionando la tecla ZERO se elimina la corriente residual para garantizar de este modo una medición más precisa.

Tecla HOLD

Presionando la tecla HOLD se congela la visualización. La indicación permanece inalterada aunque cambie el valor de entrada. En el display aparece HOLD. Pulsar nuevamente la tecla HOLD para abandonar el modo HOLD.

Modo de reposo

El display se apaga, después de haber transcurrido 5 minutos sin que se haya apretado ninguna tecla, para prolongar la vida útil de las pilas. Pulsar cualquier tecla para encender otra vez el display.

Función de desconexión automática

El aparato se apaga automáticamente, después de haber transcurrido 15 minutos sin que se haya apretado ninguna tecla, para prolongar la vida útil de las pilas.

Porcentaje de vida útil entre 4 y 20 mA

22 mA.....	110%
20 mA.....	100%
16 mA.....	75%
12 mA.....	50%
8 mA.....	25%
4 mA.....	0%
0 mA.....	-25%

MEDIR

1. Retirar la pinza del soporte de las pinzas.

Presionar la tecla para encender el instrumento. Antes de colocar la pinza alrededor de un conductor, siempre presionar la tecla para tomar una medición nueva.

- Mantener los dedos siempre detrás del protector de empuñadura.
- Abrir las mordazas y colocarlas alrededor del conductor que se debe probar.
INDICACIÓN: No medir más de un conductor al mismo tiempo. De lo contrario, se pueden producir errores de medición.
- Se visualiza el valor medido. Un valor negativo indica que la corriente fluye en la dirección opuesta a las flechas indicadas en la pinza.
- Presionar la tecla para apagar el instrumento. Retirar las mordazas del conductor.
¡PRECAUCIÓN! La sección máxima del conductor es de 6 mm. Mantener las mordazas completamente cerradas durante la medición para que no se produzcan errores de medición.

MANTENIMIENTO

Utilice solamente accesorios y repuestos Milwaukee. En caso de necesitar reemplazar componentes no descritos, contacte con cualquiera de nuestras estaciones de servicio Milwaukee (consultar lista de servicio técnicos)

En caso necesario, puede solicitar un despiece de la herramienta. Por favor indique el número de impreso de diez dígitos que hay en la etiqueta y pida el despiece a la siguiente dirección: Milwaukee Electric Tool, Max-Eyth-Straße 10, D-71364 Winnenden, Germany.

SÍMBOLOS



Lea las instrucciones detenidamente antes de conectar la herramienta



¡No deseché los aparatos eléctricos junto con los residuos domésticos! De conformidad con la Directiva Europea 2002/96/CE sobre residuos de aparatos eléctricos y electrónicos y su aplicación de acuerdo con la legislación nacional, las herramientas eléctricas cuya vida útil haya llegado a su fin se deberán recoger por separado y trasladar a una planta de reciclaje que cumpla con las exigencias ecológicas.



ATENCIÓN

Para evitar un electrochoque, extraer los cables de prueba antes de abrir la caja o cambiar la batería.



Masa



A prueba de choques eléctricos

Cat II

Clasificación de sobrevoltajes transitorios, basada en el voltaje nominal de la línea a tierra.



No aplicar ni retirar de los conductores ENERGETIZADOS PELIGROSOS.



Corriente continua

CARACTERÍSTICAS TÉCNICAS

Gama de medição	Resolução	Precisão
0.00 mA - 3.99 mA	0.01 mA	±0.2% ± 10 dgts
4.00 mA - 21.49 mA	0.01 mA	±0.2% ± 5 dgts
21.5 mA - 99.9 mA	0.1 mA	±1.0% ± 5 dgts

A precisão está especificada por um período de 1 ano após a calibração na fábrica, se o aparelho for utilizado em temperaturas operacionais de 18°-28°C e humidade de 0%-85%.

Diâmetro máximo do cabo (abertura do alicate)	6 mm
Temperatura de operação	-10°C-50°C
Temperatura de armazenamento	-40°C-60°C
Coefficiente de temperatura	0,1 x precisão especificada /°C (<18°C ou >28°C)
Altura máxima de operação acima do nível do mar	0-2000 m
Teste de queda	1 m
Bateria	2AA
Vida útil do acumulador em utilização	aprox. 25 h
Peso nos termos do procedimento-EPTA 01/2003	360 g

Padrão de segurança nos termos de EN 61010-1, UL 61010-1, IEC 61010-2-32 (montagem de alicate), IEC/EN 61010-1 2ª edição para medições da categoria II, 60 V, grau de sujeira 2, EMV EN 61326-1 Certificações ...cULus, CE

⚠ ATENÇÃO! Leia todas as instruções de segurança e todas as instruções, também aquelas que constam na brochura juntada. O desrespeito das advertências e instruções apresentadas abaixo pode causar choque eléctrico, incêndio e/ou graves lesões. **Guarde bem todas as advertências e instruções para futura referência.**

AVISOS DE SEGURANÇA ESPECIAIS aparelho de medição

Para evitar o risco de choque eléctrico, só use para testar circuitos de corrente contínua 60 V da cat. II. Não use para testar corrente alternada.

Não use para testar condutores isolados.

As pontas dos mordentes do transformador foram projectadas, de forma que o circuito a testar não seja curto-circuitado. Se o aparelho a testar tiver componentes condutores não protegidos, deverá ser observado que não sejam causados curto-circuitos.

Primeiro, teste a função de medição num circuito conhecido. Antes da utilização, sempre verifique primeiro o funcionamento correcto do aparelho de medição. Antes do uso, sempre assegure-se de que os circuitos não estejam sob corrente.

Nunca abra a cobertura da bateria durante a medição.

O aparelho só deve ser usado para a destinação prevista e nas condições prescritas. Caso contrário, as funções de segurança não surtirão efeito e poderão ser causados danos graves do aparelho ou feridas de pessoas.

Para minimizar o risco dum choque eléctrico ou duma descarga de arco ao trabalhar em condutos não protegidos, sempre use roupas de protecção pessoal apropriadas.

Antes da utilização, verifique a função correcta do aparelho numa fonte conhecida ou observe as instruções relativas ao aparelho.

Não use sem cobertura da bateria.

Não utilize o aparelho em espaços com gases facilmente inflamáveis. Ao usar o aparelho podem soltar faíscas, o que poderá causar uma explosão.

Não utilize o aparelho se este ou as suas mãos estiverem molhadas.

Nunca fique em contacto com estruturas aterradas durante a medição. Evite tocar partes aterradas, como tubos, radiadores, fogões ou frigoríficos.

Nunca efectue medições com um aparelho avariado, ou seja se a caixa do aparelho for quebrada ou partes metálicas expostas.

Não conecte partes adicionais ao aparelho nem modifique o aparelho de medição. Para reparar ou recalibrar o aparelho, envie-o somente a uma assistência técnica autorizada pela Milwaukee.

Não troque as baterias, quando a superfície do instrumento estiver molhada.

Antes de abrir o compartimento da bateria para trocar as baterias, sempre desconecte primeiro todos os cabos do aparelho a testar e tire a electricidade do aparelho.

Não queime ou destrua as baterias.

AVISOS DE SEGURANÇA ESPECIAIS Baterias

Para assegurar o funcionamento correcto, insere as 2 pilhas AA devidamente no aparelho. Não utilize qualquer outra fonte de electricidade ou tensão.

Guarde as pilhas sempre fora do alcance de crianças.

Não coloque pilhas novas e usadas no aparelho para o uso simultâneo. Não insira pilhas de diferentes marcas (ou de diferentes tipos de um só produtor) para o uso simultâneo.

Não misture pilhas não carregáveis com baterias carregáveis.

Por favor, coloque as pilhas em conformidade com os símbolos + / - .

Pilhas e baterias usadas devem ser eliminadas devidamente.

Em caso de cargas ou temperaturas extremas, um acumulador de substituição danificado poderá verter líquido de bateria. Se entrar em contacto com este líquido, deverá lavar-se imediatamente com água e sabão. Em caso de contacto com os olhos, enxagúe-os bem e de imediato durante pelo menos 10 minutos e consulte um médico o mais depressa possível.

Este aparelho não destina-se a ser utilizado por pessoas (inclusive crianças) com capacidades físicas, sensoriais ou psíquicas limitadas ou a ser utilizado por pessoas que não tenham experiência e/ou conhecimentos, a não ser que estas pessoas sejam supervisionadas por uma pessoa responsável pela segurança que lhes dê instruções sobre a utilização do aparelho. Crianças deverão ser supervisionadas para assegurar que não brinquem com o aparelho.

UTILIZAÇÃO AUTORIZADA

O aparelho pode ser utilizado para medir os seguintes parâmetros: Corrente alternada, corrente contínua, tensão alternada, tensão contínua, resistência eléctrica, verificação da continuidade, capacidade de um condensador, frequência eléctrica. O aparelho deve ser utilizado apenas para medir os parâmetros acima referidos.

DISPLAY

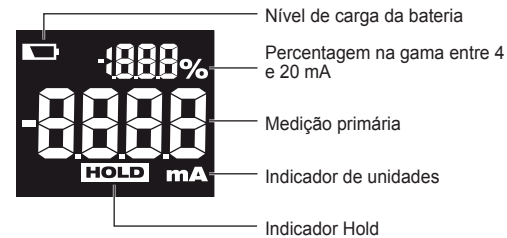

BUTTONS

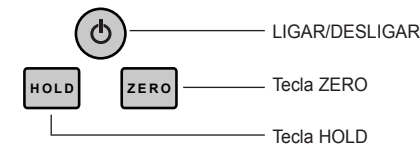

Tecla HOLD

Pelo premir da tecla HOLD a indicação será congelada. A indicação também será mantida quando o valor introduzido for alterado. HOLD é mostrado na tela. Prima a tecla HOLD novamente para sair do modo HOLD.

Modo de repouso

5 minutos depois de premir pela última vez uma tecla a tela desliga-se para poupar a bateria. Prima qualquer tecla para ligar a tela novamente.

Função de desligamento automático

Para poupar a bateria o aparelho desliga-se automaticamente 15 minutos depois de premir pela última vez uma tecla.

Percentagem na gama de 4 a 20 mA

22 mA.....	110%
20 mA.....	100%
16 mA.....	75%
12 mA.....	50%
8 mA.....	25%
4 mA.....	0%
0 mA.....	-25%

MEDIR

1. Tire o alicate do suporte do alicate.
2. Prima a tecla para ligar o aparelho. Antes de colocar o alicate no condutor, sempre prima a tecla para iniciar uma medição nova.
3. Só pegue no alicate atrás da protecção do manípulo.
4. Abra os mordentes de aperto e coloque-os no condutor a testar.

NOTA: Nunca meça mais que um conduto, por vez. Caso contrário poderá haver erros de medição.

5. O valor medido é indicado. Um valor negativo mostra que o sentido do fluxo de electricidade é oposto ao sentido da seta.
6. Prima a tecla para desligar o aparelho. Remova os mordentes do alicate do condutor.
CUIDADO! A secção transversal máxima do condutor é 6 mm. Mantenha os mordentes de aperto completamente fechados durante a medição para evitar erros de medição.

MANUTENÇÃO

Utilizar apenas acessórios Milwaukee e peças sobresselentes Milwaukee. Os componentes cuja substituição não esteja descrita devem ser substituídos num serviço de assistência técnica Milwaukee (consultar a brochura relativa à garantia/moradas dos serviços de assistência técnica).

A pedido e mediante indicação da referência de dez números que consta da chapa de características da máquina, pode requerer-se um desenho explosivo da ferramenta eléctrica a: Milwaukee Electric Tool, Max-Eyth-Straße 10, D-71364 Winnenden, Germany.

SYMBOLS



Leia atentamente o manual de instruções antes de colocar a máquina em funcionamento.



Não deite ferramentas eléctricas no lixo doméstico! De acordo com a directiva europeia 2002/96/CE sobre ferramentas eléctricas e electrónicas usadas e a transposição para as leis nacionais, as ferramentas eléctricas usadas devem ser recolhidas em separado e encaminhadas a uma instalação de reciclagem dos materiais ecológica.



ATENÇÃO Para evitar um choque eléctrico, tire os cabos de teste antes de abrir a caixa do aparelho ou de tirar o bloco acumulador / bateria.



Terra



Com isolamento duplo

Cat II

Classificação de sobretensões temporárias na base da tensão nominal do condutor em relação à massa.



Não coloque ou remova de condutores PERCORRIDOS PELA CORRENTE PERIGOSOS.



Corrente contínua

TECHNISCHE GEGEVENS

Meetbereik	Resolutie	Meetnauwkeurigheid
0.00 mA - 3.99 mA	0.01 mA	±0.2% ± 10 dgts
4.00 mA - 21.49 mA	0.01 mA	±0.2% ± 5 dgts
21.5 mA - 99.9 mA	0.1 mA	±1.0% ± 5 dgts

De nauwkeurigheid is gespecificeerd voor 1 jaar na de fabriekskalibratie bij 18° - 28 °C en 0 % - 85 % luchtvochtigheid.

Max. kabeldikte bij meettang	6 mm
Werktemperatuur	-10°C-50°C
Opslagtemperatuur	-40°C-60°C
Temperatuurcoëfficiënt	0,1 x gespecificeerde nauwkeurigheid / °C (<18 °C of >28 °C)
Max. werkhoogte boven de zeespiegel.	0-2000 m
Valtest	1 m
Batterij	2AA
Acculooptijd	ca. 25 h
Gewicht volgens de EPTA-procedure 01/2003	360 g

Veiligheidsstandaard volgens EN 61010-1, UL 61010-1, IEC 61010-2-32 (klemmenmontage), IEC/EN 61010-2. uitgave voor metingen in de categorie II, 60 V, verontreinigingsgraad 2, EMC EN 61326-1

Certificeringen ...cULus, CE

⚠ WAARSCHUWING! Lees alle veiligheidsinstructies en aanwijzingen door - ook die in de bijgeleverde brochure. Als de waarschuwingen en voorschriften niet worden opgevolgd, kan dit een elektrische schok, brand of ernstig letsel tot gevolg hebben.
Bewaar alle waarschuwingen en voorschriften voor toekomstig gebruik.

SPECIALE VEILIGHEIDSINSTRUCTIES meetapparaat

Ter vermijding van het gevaar voor elektrische schokken alleen gebruiken voor het controleren van 60V-gelijkstroomkringen in de cat. II. Niet gebruiken voor het controleren van wisselstroomkringen.

Niet gebruiken voor het controleren van niet-geïsoleerde leidingen.

De punten van de transformator-klemmen zijn zodanig uitgevoerd dat de te controleren stroomkring niet wordt kortgesloten. Als het te controleren apparaat onbeschermd, geleidende componenten heeft, dient er vooral op te worden gelet dat geen kortsluiting wordt veroorzaakt.

De meetfunctie moet eerst op een bekende stroomkring gecontroleerd worden. Vóór gebruik moet eerst de correcte werking van het meetapparaat gecontroleerd worden. Vóór meetbegin moet eerst gewaarborgd worden dat de schakelkringen stroomloos zijn geschakeld.

Het batterijdeksel mag tijdens de meting nooit geopend worden.

Het apparaat mag alleen doelmatig en onder omstandigheden worden gebruikt die voldoen aan de voorschriften. In het andere geval hebben veiligheidsfuncties geen uitwerking en kan ernstig persoonlijk letsel of aanzienlijke schade aan het apparaat ontstaan.

Ter minimalisering van het risico voor boogontlading bij het werken aan onbeschermd leidingen moet altijd adequate veiligheidskleding worden gedragen.

U dient de correcte werking van het apparaat vóór gebruik te controleren op een bekende bron resp. de aanwijzingen op het apparaat in acht te nemen.

Niet gebruiken zonder batterijdeksel.

Voer geen metingen uit in ruimten met licht ontvlambare gassen. Het gebruik van dit meetapparaat kan vonken veroorzaken die tot een explosie kunnen leiden.

Het meetapparaat mag niet worden gebruikt als de behuizing of uw handen vochtig zijn.

Aard uzelf niet tijdens een meting. Vermijd lichamelijk contact met geaarde onderdelen zoals buizen, radiatoren, fornuizen of koelkasten.

Voer nooit metingen uit met een defect meetapparaat, bijv. bij een beschadigde behuizing of bij onbeschermd metalen onderdelen aan het meetapparaat.

Monteer geen verdere onderdelen aan het meetapparaat en voer geen verandering aan het meetapparaat uit. Stuur het meetapparaat voor reparaties en hernieuwde kalibraties naar een geautoriseerde Milwaukee-klantenservice.

Batterijen niet vervangen als het oppervlak van het instrument nat is.

Vóór het openen van het batterijvak ter vervanging van de batterijen moeten eerst de kabels van het te controleren apparaat worden verwijderd en het apparaat stroomloos geschakeld worden.

Batterijen niet verbranden of vernietigen.

SPECIALE VEILIGHEIDSINSTRUCTIES Batterijen

Voor een optimaal bedrijf moeten 2AA-batterijen correct in het apparaat worden geplaatst. Gebruik geen andere spannings- of stroomvoorzorging.

Bewaar batterijen altijd buiten het bereik van kinderen!

Plaats geen nieuwe batterijen samen met gebruikte apparaten in het apparaat. Gebruik geen batterijen van verschillende fabrikanten (of verschillende types van een fabrikant) samen.

Plaats geen oplaadbare batterijen samen met niet-oplaadbare batterijen.

Plaats de batterijen overeenkomstig de symbolen +/-.

Verbruikte batterijen moeten per omgaande volgens de voorschriften worden afgevoerd.

Onder extreme belasting of extreme temperaturen kan uit de accu accu-vloeistof lopen. Na contact met accu-vloeistof direct afwassen met water en zeep. Bij oogcontact direct minstens 10 minuten grondig spoelen en onmiddellijk een arts raadplegen.

Dit apparaat mag niet worden bediend door personen (inclusief kinderen) met beperkte fysieke, sensorische of geestige vermogens of met gebrek aan ervaring en/of kennis in de omgang met dit apparaat, tenzij ze door een voor hun veiligheid verantwoordelijke persoon begeleid worden of instructies van deze persoon hebben ontvangen over het gebruik van het apparaat. Op kinderen dient toezicht te worden gehouden om te waarborgen dat ze niet met het apparaat spelen.

VOORGESCHREVEN GEBRUIK VAN HET SYSTEEM

Het meetapparaat is geschikt voor de meting van de volgende parameters: wisselstroom, gelijkstroom, wisselspanning, gelijkspanning, elektrische weerstand, elektrische doorgang, capaciteit van een condensator, elektrische frequentie. Dit apparaat mag alleen worden gebruikt voor de meting van de hierboven beschreven parameters.

DISPLAY

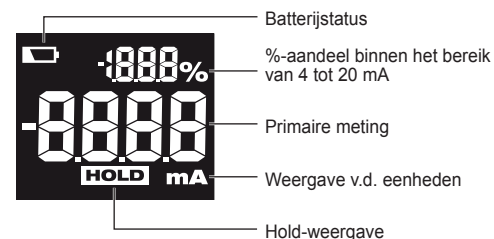

BUTTONS

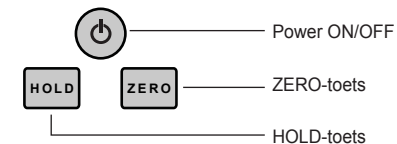

HOLD-toets

Door het indrukken van de HOLD-toets wordt de weergave vastgehouden. De weergave blijft ongewijzigd ook al verandert de ingangswaarde. Op het display verschijnt HOLD. Druk opnieuw de HOLD-toets in om de HOLD-modus te verlaten.

Rustmodus

Het display schakelt 5 minuten na de laatste toetsbediening uit om de batterijen te sparen. Druk een willekeurige toets in om het display weer in te schakelen.

Automatische uitschakelfunctie

Het apparaat schakelt 15 minuten na de laatste toetsbediening uit om de batterijen te sparen.

%-aandeel binnen het bereik van 4 tot 20 mA

22 mA.....	110%
20 mA.....	100%
16 mA.....	75%
12 mA.....	50%
8 mA.....	25%
4 mA.....	0%
0 mA.....	-25%

METEN

1. Klem uit de klemhouder nemen.

Toets indrukken om het apparaat in te schakelen. Vóór het aansluiten van de klem aan de geleider altijd eerst de toets indrukken om een nieuwe meting te starten.

2. De klemtang alleen achter de greepbeveiliging vastpakken.

3. De klembecken openen en tegen de te controleren geleider leggen.

OPMERKING: niet meer dan één leiding gelijktijdig meten. In het andere geval kunnen meetfouten ontstaan.

4. De meetwaarde wordt weergegeven. Een negatieve waarde geeft aan dat de stroom tegen de pijlrichting in vloeit.

5. Toets indrukken om het apparaat uit te schakelen. De klembecken van de geleider nemen.

VOORZICHTIG! De maximale geleiderdiameter bedraagt 6 mm. De klembecken tijdens de meting volledig gesloten houden om meetfouten te voorkomen.

ONDERHOUD

Gebruik uitsluitend Milwaukee toebehoren en onderdelen. Indien componenten die moeten worden vervangen niet zijn beschreven, neem dan contact op met een officieel Milwaukee servicecentrum (zie onze lijst met servicecentra).

Onder vermelding van het tiencijferige nummer op het machineplaatje is desgewenst een doorsnedetekening van de machine verkrijgbaar bij: Milwaukee Electric Tool, Max-Eyth-Straße 10, D-71364 Winnenden, Germany.

SYMBOLEN



Graag instructies zorgvuldig doorlezen vóórdat u de machine in gebruik neemt.



Geef elektrisch gereedschap niet met het huisvuil mee! Volgens de Europese richtlijn 2002/96/EG inzake oude elektrische en elektronische apparaten en de toepassing daarvan binnen de nationale wetgeving, dient gebruikt elektrisch gereedschap gescheiden te worden ingezameld en te worden afgevoerd naar een recycle bedrijf dat voldoet aan de geldende milieu-eisen.



WAARSCHUWING

Ter verwijding van een elektrische schok dient u de testkabels te verwijderen voordat u de behuizing opent of de wisselaccu / batterij verwijderd.



Massa



Randgeaard

Cat II

Classificatie van tijdelijke overspanningen op basis van de nominale spanning van de leiding in verhouding tot de massa.



Niet op GEVAARLIJKE STROOMVOERENDE geleiders aansluiten of daarvan verwijderen.



Gelijkstroom

TEKNISKE DATA

Måleområde	Opløsning	Målenøjagtighed
0.00 mA - 3.99 mA	0.01 mA	±0.2% ± 10 dgts
4.00 mA - 21.49 mA	0.01 mA	±0.2% ± 5 dgts
21.5 mA - 99.9 mA	0.1 mA	±1.0% ± 5 dgts

Nøjagtigheden er specificeret til 1 år efter fabrikskalibreringen ved 18°-28°C og en luftfugtighed på 0%-85%.

Maks. kabeltykkelse ved måletang	6 mm
Arbejdstemperatur	-10°C-50°C
Lagertemperatur	-40°C-60°C
Temperaturkoefficient	0,1 x specificeret nøjagtighed /°C (<18°C eller >28°C)
Maks. arbejds højde over normalt nul	0-2000 m
Faldprøve	1 m
Batteri	2AA
Batteriets levetid	ca. 25 h
Vægt svarer til EPTA-procedure 01/2003	360 g

Sikkerhedsstandard iht. EN 61010-1, UL 61010-1, IEC 61010-2-32 (klemmemontering), IEC/EN 61010-1 2. Udgave til målinger i kategorien II, 60 V, tilsmudsningsgrad 2, EMC EN 61326-1
Certificeringer ...cULus, CE

⚠ ADVARSEL! Læs alle sikkerhedsanvisninger og øvrige vejledninger, også i den vedlagte brochure. I tilfælde af manglende overholdelse af advarselshenvisningerne og instrukserne er der risiko for elektrisk stød, brand og/eller alvorlige kvæstelser.
Opbevar alle advarselshenvisninger og instrukser til senere brug.

SPECIELLE SIKKERHEDSANVISNINGER måleapparat

For at undgå elektrisk stød må produktet kun benyttes til kontrol af 60 V-kredsløb med jævnstrøm fra kat. II. Må ikke benyttes til kontrol af vekselstrøm.

Må ikke benyttes til kontrol af ikke-isolerede ledere.

Transformatorklemmernes spidser er konstrueret således, at der ikke sker kortslutning af den strømkreds, der skal kontrolleres. Hvis den enhed, der skal kontrolleres, har ledende komponenter, som ligger frit, skal man dog være særlig opmærksom på ikke at forårsage kortslutninger.

Test først målefunktionen på en kendt strømkreds. Kontroller altid, at måleinstrumentet fungerer rigtigt inden brug. Vær altid sikker på, at kredsløbene er gjort strømløse inden anvendelsen.

Åbn ikke batteridækslet under målingen.

Produktet må kun anvendes til det tilsigtede formål og under forskriftsmæssige betingelser. Ellers virker sikkerhedsfunktionerne ikke, og der kan opstå graverende skader på produktet eller personskade.

For at minimere risikoen for elektrisk stød eller bueudladning under arbejde på fritliggende ledninger er brug af personlige værnemidler påbudt.

Afprøv, at produktet virker, som det skal på en kendt kilde inden brug, og vær opmærksom på produktets anvisninger.

Må ikke anvendes uden batteridæksel.

Målinger må ikke foretages i rum med letantændelige gasser. Brugen af måleapparatet kan forårsage gnister, hvilket kan føre til eksplosion.

Brug ikke måleapparatet, hvis huset eller din hånd er fugtig.

Foretag ikke selv jording under en måling. Undgå kropskontakt med jordede dele, såsom rør, varmeapparater, komfurer eller køleskabe.

Foretag aldrig målinger med et defekt måleapparat, f.eks. med beskadiget hus eller fritliggende metaldele på måleapparatet.

Anbring ikke nogen ekstra dele på måleapparatet, og undgå ændringer på måleapparatet. For reparation eller recalibrering

sendes måleapparatet til en autoriseret Milwaukee-kundeservice.

Dette apparat er ikke beregnet til brug for personer (herunder børn), der har nedsatte fysiske, sensoriske eller mentale evner eller mangel på erfaring og viden, med mindre disse personer er under opsyn af eller har fået instruktion i brugen af apparatet fra en person, som er ansvarlig for deres sikkerhed. Børn skal være under opsyn for at garantere, at de ikke leger med apparatet.

SPECIELLE SIKKERHEDSANVISNINGER Batterier

En fejlfri funktion kræver, at der indsættes 2-AA-batterier korrekt i apparatet. Anden spændings- eller strømforsyning er ikke tilladt.

Batterier skal holdes uden for børns rækkevidde.

Nye og brugte batterier må ikke blandes. Ligeledes må batterier fra forskellige producenter (eller forskellige typer af batterier fra samme producent) ikke blandes.

Genopladelige og ikke-genopladelige batterier må heller ikke indsættes sammen.

Batterier indsættes i overensstemmelse med + / - symbolerne.

Brugte batterier skal bortskaffes med det samme ifølge miljøforskrifterne.

I tilfælde af en ekstrem belastning eller ekstrem temperatur kan der flyde batterivæske ud af et beskadiget batteri. Hvis De kommer i berøring med batterivæsken, skal den vaskes godt og grundigt af med vand og sæbe. I tilfælde af øjenkontakt, skal man mindst skylle øjnene godt og grundigt igennem i 10 minutter og omgående opsøge en læge.

Skift ikke batterier, hvis instrumentets overflade er våd.

Inden der åbnes til batterirummet for udskiftning af batterier, skal alle kabler på den enhed, der skal kontrolleres, afkobles, og enheden gøres strømløs.

Batterier må ikke brændes eller ødelægges.

TILTÆNKT FORMÅL

Måleapparatet er egnet til måling af følgende parametre: Vekselstrøm, jævnstrøm, vekselspænding, jævnspænding, elektrisk modstand, elektrisk gennemgangsprøve, kapaciteten for en kondensator, elektrisk frekvens. Dette apparat må kun anvendes til måling af de nævnte parametre.

DISPLAY

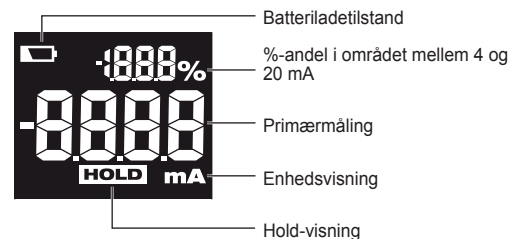

BUTTONS

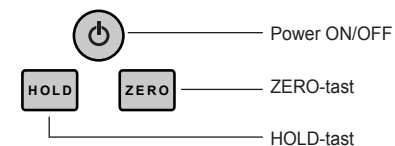

HOLD-tast

Ved at trykke på HOLD-tasten fastfryses visningen. Visningen forbliver uændret, også selv om indgangsværdien ændres. HOLD vises på displayet. Tryk på HOLD-tasten igen for at forlade HOLD-modus.

Hvile-modus

Displayet slukker 5 min. efter sidste tastetryk for at skåne batterierne. Tryk på en vilkårlig tast for at tænde displayet igen.

Automatisk frakobling

Produktet slukker automatisk 15 min. efter sidste tastetryk for at skåne batterierne.

%-andel i området mellem 4 og 20 mA

22 mA.....	110%
20 mA.....	100%
16 mA.....	75%
12 mA.....	50%
8 mA.....	25%
4 mA.....	0%
0 mA.....	-25%

MÅLING

1. Tag klemmen ud af klemmeholderen.
2. Tryk på tasten for at tænde produktet. Tryk altid på tasten , inden klemmen anlægges på lederen for at starte en ny måling.
3. Tag kun fat i klemmetangen bag holdeværnet.
4. Åbn bakkerne, og læg an til den leder, der skal kontrolleres. BEMÆRK: Mål kun en ledning ad gangen. Ellers kan der opstå målefej.
5. Måleværdien vises. En negativ værdi angiver, at strømmen går imod pilens retning.
6. Tryk på tasten for at slukke produktet. Løsn bakkerne fra lederen.
FORSIGTIG! Det maksimale ledertværsnit er 6 mm. Bakkerne skal holdes helt lukkede under målingen for at undgå målefej.

VEDLIGEHOJDELSE

Brug kun Milwaukee-tilbehør og Milwaukee-reservedele. Komponenter, hvor udskiftningsproceduren ikke er beskrevet, skal skiftes ud hos et Milwaukee-servicested (se brochure garanti/kundeserviceadresser).

Ved opgivelse af type nr. der er angivet på maskinens effektskilt, kan De rekvirere en reservedelstegning, ved henvendelse til: Milwaukee Electric Tool, Max-Eyth-Straße 10, D-71364 Winnenden, Germany.

SYMBOLER



Læs brugsanvisningen nøje før ibrugtagning.



Elværktøj må ikke bortskaffes som almindeligt affald! I henhold til det europæiske direktiv 2002/96/EF om bortskaffelse af elektriske og elektroniske produkter og gældende national lovgivning skal brugt værktøj indsamles separat og bortskaffes på en måde, der skåner miljøet mest muligt.



ADVARSEL

For at undgå et elektrisk stød skal testkablerne fjernes, før huset åbnes eller det genopladelige batteri fjernes.



Jord



Dobbelt isoleret

Cat II

Klassificering af midlertidige overspændinger baseret på ledningens nominelle spænding i forhold til jord.



Må ikke anlægges på eller aftages af FARLIGE STRØMFØRENDE ledere.



Jævnstrøm

TEKNISKE DATA

Måleområde	Oppløsning	Nøyaktighet
0.00 mA - 3.99 mA	0.01 mA	±0.2% ± 10 dgts
4.00 mA - 21.49 mA	0.01 mA	±0.2% ± 5 dgts
21.5 mA - 99.9 mA	0.1 mA	±1.0% ± 5 dgts

Nøyaktigheten er spesifisert for et år etter fabrikkkalibreringen ved 18°-28°C(64°F-82°F) ved 0%-85% luftfuktighet.

Maks kabeltykkelse ved måletang	6 mm
Arbeidstemperatur	-10°C-50°C
Lagertemperatur	-40°C-60°C
Temperaturkoeffisient	0,1x spesifiserte nøyaktighet / °C (<18°C eller >28°C)
Maks arbeidshøyde over normal null	0-2000 m
Falltest	1 m
Batteri	2AA
Batteri levetid	ca. 25 h
Vekt i henhold til EPTA-Proseduren 01/2003	360 g

Sikkerhetsstandard etter EN 61010-1, UL 61010-1, IEC 61010-2-32 (klemme montasje), IEC/EN 61010-1 2 utgave for målinger av kategori II, 60 V, tilmussingsgrad 2, EMC EN61326-1

Sertifiseringer ...cULus, CE

⚠ ADVARSEL! Les alle sikkerhetsinstruksjoner og bruksanvisninger, også de i den vedlagte brosjyren. Feil ved overholdelsen av advarslene og nedenstående anvisninger kan medføre elektriske støt, brann og/eller alvorlige skader. **Ta godt vare på alle advarslene og informasjonene.**

SPEIELLE SIKKERHETSINSTRUKSJONER Måleinstrument

For å unngå faren for et elektrisk slag, bruk til kontroll av 60 V bare likestrøm av kategori II. Skal ikke brukes for kontroll av vekselstrøm.

Skal ikke brukes for test av ledere som ikke er isolerte.

Spissene til transformatorleddene er laget slik at strømkretsen som skal kontrolleres ikke blir kortsluttet. Finnes det frittliggende ledene komponenter hos det apparatet som skal kontrolleres, må det i slike tilfeller passes spesielt på at man ikke forårsaker en kortslutning.

Test målefunksjonen først på en kjent strømkrets. Kontroller alltid før bruk om måleapparatet fungerer riktig. Før bruk må det alltid kontrolleres at koblingskretsen er koblet strømløs.

Åpne aldri batterilokket mens målingen pågår.

Apparatet skal bare brukes til det formål det er bestemt for og under de forskriftmessige betingelsene. I andre tilfeller er sikkerhetsfunksjonen uvirksom og det kan komme til alvorlige skader på apparatet eller til skader av personer.

For å minimere risikoen for et strømslag eller en buetlading ved arbeid på fritt liggende ledninger skal det alltid brukes egnet personlig verneutstyr.

Kontroller alltid før bruk apparatets funksjon på riktighet ved en kjent kilde hhv. ta hensyn til apparatinstruksene.

Skal aldri brukes uten batterilokk.

Foreta aldri måling i rom med lett antenkelig gasser. Bruken av måleinstrumentet kan forårsake gnister som kan føre til en eksplosjon.

Ikke bruk måleinstrumentet dersom dets overflate eller hendene dine er våte.

Jord aldri deg selv under måling. Unngå kontakt med deler med jording som rør, varmeovner, komfyrer eller kjøleskap.

Foreta aldri måling med defekt måleinstrument, f.eks. dersom kassen er skadet eller dersom metalldele er åpent tilgjengelig på måleinstrumentet.

Ikke fest deler på måleinstrumentet og foreta ingen forandringer på måleinstrumentet. For reparasjon eller rekalkibrering skal måleinstrumentet sendes til en godkjent Milwaukee kundeservice.

Dette apparatet er ikke egnet for bruk av personer (også barn) med innskrenket kroppslige, sensoriske eller psykiske evner eller manglende erfaring hhv. fagkunnskap hvis de ikke får veiledning og passet på av en person som er ansvarlig for deres sikkerhet. Når det gjelder barn, så må man holde dem under oppsyn hele tiden for å kunne være sikker på at de ikke leker seg med apparatet.

SPEIELLE SIKKERHETSINSTRUKSJONER Batterier

For en feilfri drift må 2-AA batteriene settes riktig inn i apparatet. Bruk ingen andre spennings- eller strømforsyninger.

Batteriene skal alltid oppbevares utenfor barns rekkevidde.

Ikke sett inn nye og gamle batterier blandet. Sett aldri inn batterier blandet fra forskjellige produsenter (eller forskjellige typer batterier fra en produsent).

Sett aldri inn oppladbare batterier og ikke oppladbare batterier samtidig.

Sett batteriene inn tilsvarende + / - symbolene.

Brukte batterier skal med en gang deponeres miljøvennlig.

Under ekstreme belastninger og ekstreme temperaturer kan det løkke ut batterivæske fra utskiftbare batterier. Ved berøring med batterivæske, vask umiddelbart med såpe og vann. Ved kontakt med øynene må øynene skylles grundig i rennende vann i minst 10 minutter. Oppsøk lege umiddelbart.

Ikke sett i batteri dersom instrumentets overflate er våt.

Før batterilokket åpnes for å skifte batteri, mål alle kabler til apparatet som skal kontrolleres trekkes ut og apparatet skal kobles fra strømmen.

Ikke brenn eller ødelegg batteriene.

FORMÅLSMESSIG BRUK

Måleinstrumentet er egnet for måling av følgende parameter: Vekselstrøm, likestrøm, vekselspenning, likespenning, elektrisk motstand, elektrisk gjennomgangundersøkelse, kapasitet til en kondensator, elektrisk frekvens. Dette instrumentet skal bare brukes til måling av de ovenfor nevnte parameter.

ADISPLAY

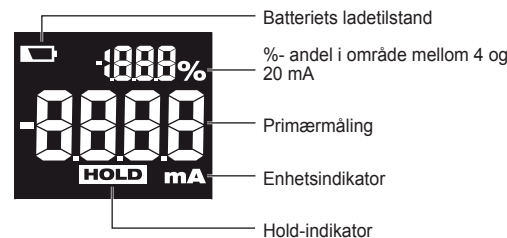

BUTTONS

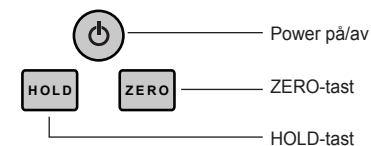

HOLD-tast

Ved å trykke HOLD-tasten blir visningen i displayet frosset. Visningen forblir uforandret også ved forandring av inngangsverdi. HOLD vises i displayet. Trykk HOLD-tasten på nytt for å forlate HOLD- modusen.

Hvile-modus

Displayet slår seg av 5 minutter etter siste trykking av en tast for å skåne batteriet. Trykk en hvilken som helst tast for å slå på displayet igjen.

Automatisk avslåingsfunksjon

Apparatet slår seg 15 minutter etter siste tastetrykk automatisk av slik at batteriene skånes.

%- andel i området mellom 4 og 20 mA

22 mA.....	110%
20 mA.....	100%
16 mA.....	75%
12 mA.....	50%
8 mA.....	25%
4 mA.....	0%
0 mA.....	-25%

MÅLING

- Ta klemmen ut av klemmeholderen.
- Trykk tast for å slå på apparatet. Før klemmen festes til ledningen, trykk alltid tast for å starte en ny måling.
- Klemmtangen skal bare holdes i bak håndtak-beskyttelsen.
- Åpne klemmbakkene og anbring dem på ledningen som skal kontrolleres.
OBS! Mål aldri mer enn en ledning på en gang. Ellers kan det oppstå feilmålinger.
- Målerverdien blir vist. En negativ verdi viser at strømmen flyter mot pilretningen.
- Trykk tast for å slå av apparatet. Løs klemmbakkene av ledningen.

PASS PÅ! Det maksimale tverrsnittet til ledningen er på 6 mm. Hold klemmbakkene mens målingen pågår helt lukket slik at det ikke oppstår feilmålinger.

VEDLIKEHOLD

Bruk kun Milwaukee tilbehør og Milwaukee reservedeler. Komponenter der utskiftning ikke er beskrevet skal skiftes ut hos Milwaukee kundeservice (se brosjyre garanti/kundeserviceadresser).

Ved behov kan du be om en eksplosjonstegning av apparatet hos din kundeservice eller direkte hos Milwaukee Electric Tool, Max-Eyth-Straße 10, D-71364 Winnenden, Germany. Oppgi maskintype og det tilsifrete nummeret på typeskiltet.

SYMBOLER



Les nøye gjennom bruksanvisningen før maskinen tas i bruk.



Kast aldri elektroverktøy i husholdningsavfallet! I henhold til EU-direktiv 2002/96/EF om kasserte elektriske og elektroniske produkter og direktivets iverksettning i nasjonal rett, må elektroverktøy som ikke lenger skal brukes, samles separat og returneres til et miljøvennlig gjenvinningsanlegg.



ADVARSEL

For å forhindre et elektrisk slag skal prøvekabelen fjernes før kassen åpnes eller vekselbatterie / batteriet fjernes.



Masse



Beskyttelsesisolert

Cat II

Klassifisering av forbigående overspenninger som baserer på nominell spenning i ledningen i forhold til massen.



Koble ikke til FARLIGE STRØMFØRENDE ledninger eller ta de av slike ledninger.



Likestrøm

TEKNISKA DATA

Mätområde	Upplösning	Mätnoggrannhet
0.00 mA - 3.99 mA	0.01 mA	±0.2% ± 10 dgts
4.00 mA - 21.49 mA	0.01 mA	±0.2% ± 5 dgts
21.5 mA - 99.9 mA	0.1 mA	±1.0% ± 5 dgts

Noggrannheten är specificerad för 1 år efter kalibreringen på fabriken vid 18°-28°C och 0%-85% luftfuktighet.

Max. kabeltjocklek vid mättång	6 mm
Arbetstemperatur	-10°C-50°C
Lagertemperatur	-40°C-60°C
Temperaturkoefficient	0,1 x specificerad noggrannhet /°C (<18°C eller >28°C)
Max. arbetshöjd över normalhöjdplan	0-2000 m
Falltest	1 m
Batteri	2AA
Batteritid	ca. 25 h
Vikt enligt EPTA 01/2003	360 g

Säkerhetsstandard enligt EN 61010-1, UL 61010-1, IEC 61010-2-32 (montering anslutningsklämmor), IEC/EN 61010-1 2. Utgåva för mätningar kategori II, 60 V, nedsmutningsgrad 2, EMC EN 61326-1

Certifieringar ...cULus, CE

⚠ VARNING! Läs alla säkerhetsanvisningar och andra tillhörande anvisningar, även de i den medföljande broschyren. Fel som uppstår till följd av att anvisningarna nedan inte följts kan orsaka elstöt, brand och/eller allvarliga kroppsskador.

Förvara alla varningar och anvisningar för framtida bruk.

SÄRSKILDA SÄKERHETSINSTRUKTIONER för mätapparaten

För att förhindra risken av elstötar ska instrumentet endast användas för kontroll av 60 V likströmkretsar kat. II. Det får inte användas för att kontrollera växelström.

Instrumentet ska inte användas för att kontrollera ledningar som inte är isolerade.

Spetsarna på transformatorklämmorna är så konstruerade att strömkretsen som ska kontrolleras inte kortsluts. Om apparaten som ska kontrolleras har ledande komponenter som ligger fria är det extra viktigt att se till att man inte orsakar kortslutning.

Testa mätfunktionen först på en känd strömkrets. Kontrollera före varje användning att mätinstrumentet fungerar felfritt. Kontrollera också alltid innan varje användning att kopplingskretsarna är strömlösa.

Öppna aldrig batterilocket under pågående mätning.

Mätinstrumentet får endast användas för det avsedda ändamålet och om alla villkor som är föreskrivna är uppfyllda. Annars fungerar säkerhetsfunktionerna inte och mätinstrumentet kan ta allvarlig skada eller personer skadas.

Använd alltid lämplig personlig skyddsutrustning för att minska risken för elstötar eller bägurladdning vid arbeten på ledningar som ligger fria.

Testa mätfunktionen först på en känd strömkrets resp. beakta alla informationer om mätinstrumentet.

Använd mätinstrumentet aldrig utan batterilock.

Genomför inga mätningar i rum där det finns lätt antändbara gaser. När du använder mätapparaten kan gnistor inte uteslutas, vilka kan leda till en explosion.

Använd mätapparaten inte om apparathöljet eller din hand är fuktig.

Jorda dig inte själv under en mätning. Undvik kroppskontakt med jordade delar, som t.ex. rör, värmeelement, spisar eller kylskåp.

Använd aldrig en mätapparat som har tagit skada på något sätt, t.ex. om apparathöljet är skadat eller om metalldelar är synliga.

Montera inga extra delar resp. komponenter på mätapparaten och förändra den inte på något sätt. Om en reparation behövs eller om mätapparaten behöver kalibreras på nytt lämna respektive skicka in den till en auktoriserad Milwaukee-kundservice.

Denna apparat är inte avsedd att användas av personer (inklusive barn) med nedsatt fysisk, sensorisk eller psykisk förmåga eller bristande erfarenhet respektive fackkunskap annat än om en person som kan ansvara för säkerheten har instruerat dessa personer eller har dem under uppsikt. Barn ska alltid hållas under uppsikt för att säkerställa att de inte leker med apparaten.

SÄRSKILDA SÄKERHETSINSTRUKTIONER Batterier

För att instrumentet ska fungera felfritt måste 2 AA-batterier sättas in på föreskrivet sätt. Använd ingen annan spännings- eller strömförsörjning.

Förvara alltid batterier utom räckhåll för barn.

Blanda inte nya och använda batterier. Använd inte batterier från olika tillverkare (eller olika typer av batterier från samma tillverkare).

Använd inte uppladdningsbara och ej uppladdningsbara batterier tillsammans.

Sätt in batterierna i enlighet med symbolerna + / -.

Avfallshantera genast förbrukade batterier på föreskrivet sätt.

Under extrem belastning eller extrem temperatur kan batterivätska tränga ut ur skadade utbytesbatterier. Vid beröring med batterivätska tvätta genast av med vatten och tvål. Vid ögonkontakt spola genast i minst 10 minuter och kontakta genast läkare.

Byt inte ut batterierna om instrumentets yta är våt eller fuktig.

Dra alltid först ur alla kabel på apparaten som ska kontrolleras och gör instrumentet strömlöst innan du öppnar batterifacket för att byta ut batterierna.

Batterier får aldrig brännas upp eller förstöras.

ANVÄND MASKINEN ENLIGT ANVISNINGARNA

Mätinstrumentet lämpar sig för att mäta följande parameter: växelström, likström, växelspanning, likspanning, elektriskt motstånd, elektrisk flödeskontroll, kondensatorcapacitet,

elektrisk frekvens. Detta mätinstrument får endast användas för mätning av ovan nämnda parameter.

DISPLAY

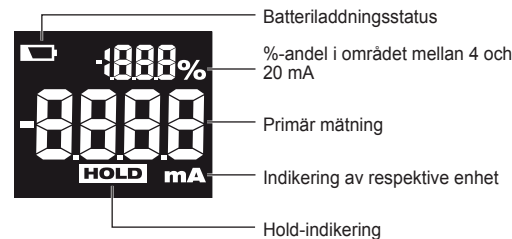

BUTTONS

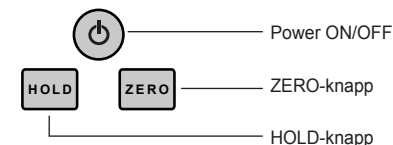

HOLD-knapp

Genom att trycka på HOLD-knappen fryses indikeringen. Indikeringen ändras alltså inte även om ingångsvärdet ändras. HOLD visas på displayen. Tryck HOLD-knappen på nytt för att lämna HOLD-funktionen.

Vilo-funktion

För att skona batterierna stängs displayen av 5 minuter efter det att man sist tryckte på en knapp. Tryck på valfri knapp för att aktivera displayen igen.

Automatisk avstängningsfunktion

För att skona batterierna stängs instrumentet automatiskt av 15 minuter efter det att man sist tryckte på en knapp.

%-andel i området mellan 4 och 20 mA

22 mA.....	110%
20 mA.....	100%
16 mA.....	75%
12 mA.....	50%
8 mA.....	25%
4 mA.....	0%
0 mA.....	-25%

MÄTNING

- Ta ut klämman ur hållaren.
- Tryck på knappen för att sätta på instrumentet. Tryck alltid på knappen innan du ansluter klämman till ledaren för att starta en ny mätning.
- Ta endast tag i klämtången bakom greppskyddet.
- Öppna klämbäckarna och och kläm fast dessa på ledaren som ska kontrolleras.
OBS: Mät inte fler än en ledning åt gången. Annars finns risk för mätfel.
- Mätvärdet indikeras. Ett negativt värde betyder att strömmen inte går i den riktning som pilen visar.
- Tryck på knappen för att stänga av instrumentet. Lossa klämmorna från ledningen.

SE UPP! Max. ledningstvåtsnitt är 6 mm. Håll klämbäckarna helt slutna under mätningen. Annars finns risk för mätfel.

SKÖTSEL

Använd endast Milwaukee-tillbehör och Milwaukee-reservdelar. Komponenter, för vilka inget byte beskrivs, skall bytas ut hos Milwaukee-kundtjänst (se broschyren garanti-/kundtjänstadresser).

Vid behov av sprängskiss, kan en sådan, genom att uppge maskinens art. nr. (som finns på typskylten) erhållas från: Milwaukee Electric Tool, Max-Eyth-Straße 10, D-71364 Winnenden, Germany.

SYMBOLER



Läs instruktionen noga innan du startar maskinen.



Elektriska verktyg får inte kastas i hushållssoporna! Enligt direktivet 2002/96/EG som avser äldre elektrisk och elektronisk utrustning och dess tillämpning enligt nationell lagstiftning ska uttjänta elektriska verktyg sorteras separat och lämnas till miljövänlig återvinning.



VARNING
För att förhindra en elektrisk stöt ska testkabeln tas bort innan höljet öppnas eller det utbytbara batteriet tas bort.



Massa



Skyddsisolerad

Cat II

Klassificering av övergående överspänningar baserande på ledningens märkspanning i förhållande till massan.



Instrumentet får inte anslutas till FARLIGA STRÖMLEDANDE ledningar eller tas bort från sådana.



Likström

TEKNISET ARVOT

Mittausalue	Näyttötarkkuus	Mittaustarkkuus
0.00 mA - 3.99 mA	0.01 mA	$\pm 0.2\% \pm 10$ dgts
4.00 mA - 21.49 mA	0.01 mA	$\pm 0.2\% \pm 5$ dgts
21.5 mA - 99.9 mA	0.1 mA	$\pm 1.0\% \pm 5$ dgts

Tarkkuus on määritetty 1 vuodeksi valmistajan tekemän säädön jälkeen, kun lämpötila on 18°-28°C ja ilmankosteus 0%-85%.

Suurin johdon paksuus mittauspihdeillä	6 mm
Työlämpötila	-10°C-50°C
Säilytyslämpötila	-40°C-60°C
Lämpötilakerroin	0,1 x eritelty tarkkuus /°C (<18°C tai >28°C)
Suurin työkorkeus merenpinnan tasosta	0-2000 m
Pudotuskoe	1 m
Akku	2AA
Akun kesto	n. 25 h
Paino EPTA-menettelyn 01/2003 mukaan	360 g

Sovelletut turvallisuusnormit EN 61010-1, UL 61010-1, IEC 61010-2-32 (pihtien asennus), IEC/EN 61010-1 2. painos luokan II mittauksille, 60 V, saastutusaste 2, EMC EN 61326-1

Sertifioinnit ...cULus, CE

VAROITUS! Lue kaikki, myös oheistetussa esitteessä annetut turvallisuusmääräykset ja käyttöohjeet. Turvallisuusohjeiden noudattamisen laiminlyönti saattaa johtaa sähköiskuun, tulipaloon ja/tai vakavaan loukkaantumiseen. **Säilytä kaikki turvallisuus- ja muut ohjeet tulevaisuutta varten.**

LAITEKOHTAISET TURVALLISUUSMÄÄRÄYKSET Mittari

Sähköiskun välttämiseksi laitetta saa käyttää vain luokan II 60 V tasavirtapiirin mittaamiseen. Ei saa käyttää vaihtovirran mittaamiseen.

Ei saa käyttää eristämättömien johtimien mittaamiseen.

Muuntajapihtien kärjet on laadittu niin, ettei tarkastettavaan virtapiiriin synny oikosulkua. Jos tarkastettavassa laitteessa on peittämättömiä johtavia osia, tulee kuitenkin huolehtia erityisen tarkoin siitä, ettei aiheuteta oikosulkua.

Kokeile mittaustoimintoa ensin tunnetussa virtapiirissä. Tarkasta mittauslaitteen toimintakelpoisuus aina ennen käyttöä. Varmista aina ennen käyttöä, että kytkentäpiirit on tehty jännitteettömiksi.

Älä koskaan avaa paristolokeron kantta mittaamisen aikana.

Laitetta saa käyttää vain sille määrättyyn käyttötarkoitukseen tähän määritetyissä käyttöolosuhteissa. Muussa tapauksessa laitteen turvatoiminnot ovat tehotomia ja laite saattaa vaurioitua pahoin tai ihmiset saattavat loukkaantua.

Sähköiskun tai sähkökaaren purkauman välttämiseksi tulee aina käyttää henkilösuojavarusteita työskennellessä peittämättömien johtojen kera.

Tarkasta ennen käyttöä laitteen määräysten mukainen toiminta tunnetun virranlähteen avulla tai huomioi laitteen ohjeet.

Ei saa käyttää ilman paristolokeron kantta.

Älä tee mittauksia tiloissa, joissa on helposti syttyviä kaasuja. Mittarin käytössä saattaa syntyä kipinöitä, jotka voivat aiheuttaa räjähdyksen.

Älä käytä mittaria, jos sen kotelo tai kätesi ovat kosteat.

Älä maadoita itse itseäsi mittauksen aikana. Vältä koskettamasta millään ruumiinosalla maadoitettuihin osiin, kuten putkiin, lämpöpattereihin, liesiin tai jääkaappeihin.

Älä koskaan suorita mittauksia viiallisella mittarilla, esim. jos kotelo on vahingoittunut tai mittarin metalliosat ovat suojaamattomia.

Älä asenna mittariin mitään lisäosia äläkä tee siihen mitään muutoksia. Toimita mittari valtuutettuun Milwaukee-huoltopisteeseen korjausta tai uudelleenkalibrointia varten.

Tätä laitetta ei ole tarkoitettu sellaisten henkilöiden (ei myöskään lasten) käytettäväksi, joiden fyysiset, aistiperäiset tai henkiset kyvyt ovat rajoitetut, tai joilla ei ole käyttöön tarvittavaa kokemusta ja/tai ammattitaitoa, paitsi sellaisen heidän turvallisuudestaan vastuullisen henkilön valvonnassa, joka voi opastaa heitä käyttämään laitetta oikein. Lisäksi lapsia tulee valvoa, jotta he eivät missään tapauksessa voi leikkiä laitteella.

LAITEKOHTAISET TURVALLISUUSMÄÄRÄYKSET Akut

Moitteettoman käytön varmistamiseksi tulee panna 2 AA-paristoa oikein paikalleen laitteeseen. Älä käytä mitään muita jännite- tai virtalähteitä.

Säilytä paristot aina poissa lasten ulottuvilta.

Älä pane laitteeseen yhdessä uusia ja käytettyjä paristoja. Älä käytä eri valmistajien paristoja yhdessä (tai saman valmistajan erityyppisiä paristoja).

Älä käytä uudelleenladattavia ja ei-uudelleenladattavia paristoja yhdessä.

Pane paristot paikalleen + / - -kuvakkeiden mukaisesti.

Hävitä loppuun käytetyt paristot heti määräysten mukaisesti.

Vaurioituneesta akusta saattaa erityisen kovassa käytössä tai poikkeavassa lämpötilassa vuotaa akkuhappoa. Ihonkohta, joka on joutunut kosketukseen akkuhapon kanssa on viipymättä pestävä vedellä ja saippualla. Silmä, johon on joutunut akkuhappoa, on huuhdeltava vedellä vähintään 10 minuutin ajan, jonka jälkeen on viipymättä hakeuduttava lääkärin apuun.

Älä vaihda paristoja, jos laitteen pinta on märkä.

Ennen kuin avaat paristolokeron vaihtaaksesi paristot, irrota aina kaikki johdot tarkastettavasta laitteesta ja kytkä laite jännitteettömäksi.

Älä heitä paristoja tuleen tai riko niitä.

TARKOITUKSEN MUKAINEN KÄYTTÖ

Mittaria voidaan käyttää seuraavien parametrien mittaukseen: vaihtovirta, tasavirta, vaihtojoännite, tasajoännite, sähköinen vastus, sähkön läpivirtauskoe, kondenssaattorin kapasitanssi, sähkön taajuus. Tätä laitetta saa käyttää vain edellämainittujen parametrien mittaamiseen.

DISPLAY

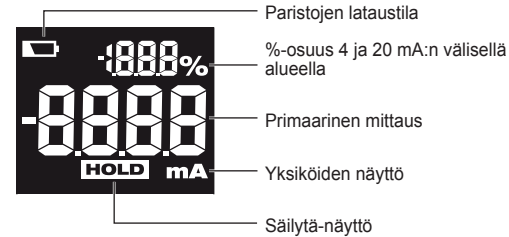

BUTTONS

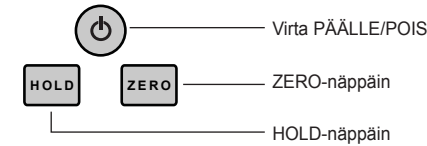

HOLD-näppäin

HOLD-näppäintä painamalla jäädytetään näytössä oleva arvo. Näyttö ei muutu, vaikka sisääntuleva arvo muuttuisikin. HOLD-tila ilmoitetaan näytössä. Paina HOLD-näppäintä uudelleen, kun haluat poistua HOLD-tilasta.

Lepotila

Näyttö kytkeytyy pois päältä paristojen säästämiseksi, kun viimeisestä painalluksesta on kulunut 5 minuuttia. Paina mitä tahansa näppäintä, kun haluat kytkeä näytön jälleen päälle.

Automaattinen sammutus

Laitte kytkeytyy automaattisesti pois päältä paristojen säästämiseksi, kun viimeisestä painalluksesta on kulunut 15 minuuttia.

%-osuus 4 ja 20 mA:n välisellä alueella

22 mA.....	110%
20 mA.....	100%
16 mA.....	75%
12 mA.....	50%
8 mA.....	25%
4 mA.....	0%
0 mA.....	-25%

MITTAAMINEN

- Ota pihdit pihtien pidikkeestä.
- Paina -painiketta, kun haluat kytkeä laitteen päälle. Ennen kuin panet mittauspihdin johtimeen, paina aina -painiketta uuden mittauksen aloittamiseksi.
- Tartu mittauspihtiin aina vain tarttumasuojan takaa.
- Avaa mittauspihdit ja pane pihtien leuat mitattavaan johtimeen.
VIITE: Älä mittaa useampia johtoja samanaikaisesti. Siitä voi aiheutua mittausvirheitä.
- Mittattu arvo tulee näyttöön. Negatiivinen arvo näyttää, että virta kulkee nuolen suuntaa vastaan.
- Paina -painiketta, kun haluat sammuttaa laitteen. Irrota mittauspihdit johtimesta.

VARO! Suurin sallittu johtimen läpimitta on 6 mm. Pidä mittauspihtejä mittauksen aikana täysin suljettuna, ettei esiinny mittausvirheitä.

HUOLTO

Käytä ainoastaan Milwaukee lisätarvikkeita ja Milwaukee varaosia. Mikäli jokin komponentti, jota ei ole kuvailtu, tarvitsee vaihtoa ota yhteys johonkin Milwaukee palvelupisteistä (kts. listamme takuuhuoltoilikkeiden/ palvelupisteiden osoitteista)

Tarpeen vaatiessa voit pyytää lähettämään laitteen kokoonpanopiirustuksen ilmoittamalla arvokilven kymmennumeroinen numeron seuraavasta osoitteesta: Milwaukee Electric Tool, Max-Eyth-Straße 10, D-71364 Winnenden, Germany.

SYMBOLIT



Lue käyttöohjeet huolellisesti, ennen koneen käynnistämistä.



Älä hävitä sähköjätettä tavallisen kotitalousjätteen mukana! Vanhoja sähkö- ja elektroniikkalaitteita koskevan EU-direktiivin 2002/96/ETY ja sen maakohtaisten sovellusten mukaisesti käytetyt sähköjätteen keräyspisteeseen ja ohjattava ympäristöstäytävälliseen kierrätykseen.



VAROITUS
Sähköiskun välttämiseksi poista tarkistuskaapeli ennen kotelon avaamista tai vaihtoakun poistamista.



Massa



Suojaeristetty

Cat II

Ohimenevien ylijännitteiden luokitus, pohjautuen johdon nimellisjännitteeseen suhteessa massaan.



Älä liitä mittauspihtejä VAARALLISIIN JÄNNITTEELLISIIN johtimiin tai ota niistä irti.



Tasavirta

ΤΕΧΝΙΚΑ ΣΤΟΙΧΕΙΑ

Πεδίο μέτρησης	Ακρίβεια	Ακρίβεια μέτρησης
0.00 mA - 3.99 mA	0.01 mA	±0.2% ± 10 dgts
4.00 mA - 21.49 mA	0.01 mA	±0.2% ± 5 dgts
21.5 mA - 99.9 mA	0.1 mA	±1.0% ± 5 dgts

Η ακρίβεια είναι προδιαγεγραμμένη για 1 έτος μετά την εργοστασιακή βαθμονόμηση στους 18°-28°C και 0%-85% υγρασία αέρα.

Μέγ. πάχος καλωδίου σε τιμπίδια μέτρησης	6 mm
Θερμοκρασία λειτουργίας	-10°C-50°C
Θερμοκρασία αποθήκευσης	-40°C-60°C
Συντελεστής θερμοκρασίας	0,1 x ειδική ακρίβεια /°C (<18°C ή >28°C)
Μέγ. ύψος λειτουργίας πάνω από τη στάθμη της θάλασσας	0-2000 m
Δοκιμασία πτώσης	1 m
Μπαταρία	2AA
Χρόνικη διάρκεια μπαταρίας	περίπου 25 h
Βάρος σύμφωνα με τη διαδικασία ΕΡΤΑ 01/2003	360 g

Προδιαγραφές ασφαλείας σύμφωνα με EN 61010-1, UL 61010-1, IEC 61010-2-32 (μοντάρισμα ακροδεκτών), IEC/EN 61010-1 δεύτερη έκδοση για μετρήσεις κατηγορίας II, 60 V, βαθμός ρυπαρότητας 2, EMV EN 61326-1

Πιστοποιήσεις ...cULus, CE

⚠ ΠΡΟΕΙΔΟΠΟΙΗΣΗ! Διαβάστε όλες τις Υποδείξεις ασφαλείας και τις Οδηγίες, και αυτές στο επισυναπτόμενο φυλλάδιο. Αμέλειες κατά την τήρηση των προειδοποιητικών υποδείξεων μπορεί να προκαλέσουν ηλεκτροπληξία, κίνδυνο πυρκαγιάς ή/και σοβαρούς τραυματισμούς. **Φυλάξτε όλες τις προειδοποιητικές υποδείξεις και οδηγίες για κάθε μελλοντική χρήση.**

ΕΙΔΙΚΕΣ ΥΠΟΔΕΙΞΕΙΣ ΑΣΦΑΛΕΙΑΣ μετρητική συσκευή

Προς αποφυγή ηλεκτροπληξιών χρήση μόνο σε κυκλώματα συνεχούς ρεύματος 60 V κατηγορίας II. Μην το χρησιμοποιείτε για έλεγχο κυκλωμάτων εναλλασσόμενου ρεύματος.

Μην το χρησιμοποιείτε για έλεγχο αγωγών που δεν είναι μονωμένοι.

Οι ακίδες των ακροδεκτών του μετασχηματιστή είναι έτσι σχεδιασμένοι ώστε να μην προενοούνται βραχυκυκλώματα. Αν τα προς έλεγχο συστήματα έχουν εκτεθειμένα αγωγίματα μέρη πρέπει να προσέξετε ιδιαίτερα ώστε να μην προσεγγίσετε κάποιο βραχυκύκλωμα.

Ελέγξτε την λειτουργία μέτρησης πρωταρχικά σε ένα γνώριμο σας ηλεκτρικό κύκλωμα. Πριν κάθε χρήση ελέγξτε την ορθότητα λειτουργίας της συσκευής μέτρησης. Πριν την χρήση σιγουρευτείτε ότι τα κυκλώματα δεν διατρέχονται από ρεύμα.

Ποτέ μην ανοίγετε το κάλυμμα των μπαταριών κατά την διάρκεια μιας μέτρησης.

Η συσκευή επιτρέπεται να χρησιμοποιηθεί μόνο για τον προβλεπόμενο σκοπό και μόνο κάτω από νομότυπες συνθήκες. Ειδάλλως οι λειτουργίες ασφαλείας της συσκευής δεν έχουν αποτέλεσμα και μπορεί να προκληθούν σοβαρές ζημιές στην συσκευή ή τραυματισμοί προσώπων.

Για να ελαχιστοποιήσετε τον κίνδυνο ηλεκτροπληξίας ή ηλεκτρικής εκκένωσης σε εκτεθειμένους αγωγούς φοράτε πάντα κατάλληλο εξοπλισμό ασφαλείας.

Πριν την χρήση ελέγξτε την συσκευή ως προς την ορθή της λειτουργία σε μία γνώριμη σας πηγή και λάβετε υπόψη σας τις οδηγίες της συσκευής.

Μην χρησιμοποιείτε την συσκευή έχοντας ανοιχτό το κάλυμμα των μπαταριών.

Μην εκτελείτε μετρήσεις σε χώρους με εύφλεκτη αέρια. Η χρήση της μετρητικής συσκευής μπορεί να προκαλέσει σπινθήρες, οι οποίοι μπορεί να οδηγήσουν σε μια έκρηξη.

Μη χρησιμοποιείτε τη μετρητική συσκευή εάν το περιβλήμα ή τα χέρια σας είναι υγρά.

Μην γειώνετε οι ίδιοι κατά τη διάρκεια μιας μέτρησης. Αποφεύγετε τη σωματική επαφή με γειωμένα σώματα, όπως σωλήνες, θερμαντικά σώματα, φούρνους ή ψυγεία.

Ποτέ μην εκτελείτε μετρήσεις με μια χαλασμένη μετρητική συσκευή, π. χ. με κατεστραμμένο περίβλημα ή με γυμνά μεταλλικά εξαρτήματα στη μετρητική συσκευή.

Μην τοποθετείτε κάποια άλλα πρόσθετα εξαρτήματα στη μετρητική συσκευή και μην εκτελείτε τροποποιήσεις στη μετρητική συσκευή. Για επισκευή ή νέα βαθμονόμηση αποστέλλετε τη μετρητική συσκευή σε μια εξουσιοδοτημένη υπηρεσία τεχνικής υποστήριξης πελατών της Milwaukee.

Αυτή η συσκευή δεν ενδείκνυται για χρήση από άτομα (συμπεριλαμβανομένων των παιδιών) με περιορισμένες σωματικές, αισθητήριες ή νοητικές ικανότητες, ελλιπή εμπειρία ή γνώσεις, εκτός αν τα άτομα αυτά είτε βρίσκονται υπό την επίβλεψη ανθρώπων που είναι υπεύθυνοι για την ασφάλειά τους είτε έχουν λάβει σαφείς οδηγίες χρήσης της συσκευής από τέτοιους ανθρώπους. Τα παιδιά πρέπει πάντα να επιτηρούνται ώστε να είναι βέβαιο ότι δεν παίζουν με τη συσκευή.

ΕΙΔΙΚΕΣ ΥΠΟΔΕΙΞΕΙΣ ΑΣΦΑΛΕΙΑΣ Μπαταρίες

Για μια άψογη λειτουργία πρέπει να τοποθετηθούν 2-AA μπαταρίες κανονικά στη συσκευή. Μη χρησιμοποιείτε καμία άλλη τροφοδοσία τάσης ή ρεύματος.

Φυλάσσετε τις μπαταρίες πάντα σε μέρος όπου τα παιδιά δεν έχουν πρόσβαση.

Μην τοποθετείτε καινούργιες μαζί με μεταχειρισμένες μπαταρίες. Μη χρησιμοποιείτε από κοινού μπαταρίες διαφόρων κατασκευαστών (ή διαφορετικών τύπων ενός κατασκευαστή).

Μην τοποθετείτε ταυτόχρονα επαναφορτιζόμενες και μη επαναφορτιζόμενες μπαταρίες.

Τοποθετείτε τις μπαταρίες σύμφωνα με τα σύμβολα + / -.

Φροντίστε για την άμεση κατάλληλη απορριμματική διαχείριση των παλιών μπαταριών.

Όταν υπάρχει υπερβολική καταπόνηση ή υψηλή θερμοκρασία μπορεί να τρέξει υγρό μπαταρίας από τις χαλασμένες επαναφορτιζόμενες μπαταρίες. Αν έρθετε σε επαφή με υγρό μπαταρίας να πλυθείτε αμέσως με νερό και σαπούνι. Σε περίπτωση επαφής με τα μάτια να πλυθείτε σχολαστικά για τουλάχιστον 10 λεπτά και να αναζητήσετε αμέσως ένα γιατρό.

Μην ανταλλάσσετε τις μπαταρίες αν η επιφάνεια του οργάνου είναι υγρή.

Πριν ανοίξετε το κάλυμμα των μπαταριών για να τις ανταλλάξετε αποσυνδέστε όλα τα καλώδια της προς έλεγχο συσκευής και θέστε την εκτός ρεύματος.

Μην καίτε ή καταστρέψετε μπαταρίες.

ΧΡΗΣΗ ΣΥΜΦΩΝΑ ΜΕ ΤΟ ΣΚΟΠΟ ΠΡΟΟΡΙΣΜΟΥ

Η μετρητική συσκευή είναι κατάλληλη για τη μέτρηση των ακόλουθων παραμέτρων: Εναλλασσόμενο ρεύμα, συνεχές ρεύμα, εναλλασσόμενη τάση, συνεχής τάση, ηλεκτρική αντίσταση, έλεγχος ηλεκτρικής συνέχειας, χωρητικότητα ενός πυκνωτή, ηλεκτρική συχνότητα. Η συσκευή αυτή επιτρέπεται να χρησιμοποιηθεί μόνο για τη μέτρηση των προηγούμενων αναφερόμενων παραμέτρων.

DISPLAY

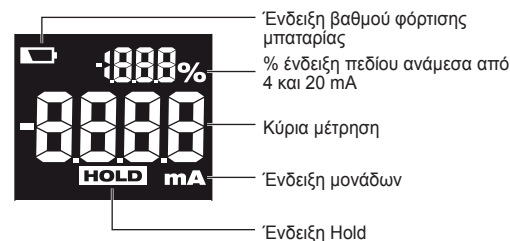

BUTTONS

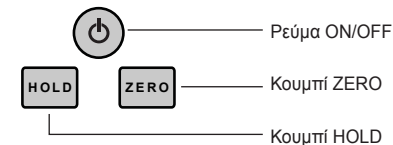

Κουμπί HOLD

Πατώντας το κουμπί HOLD παγώνει η ένδειξη. Η ένδειξη παραμένει η ίδια ακόμη και αν αλλάξει η τιμή της μέτρησης εισόδου. Η λέξη HOLD παρουσιάζεται στην οθόνη. Πατώντας ξανά το κουμπί HOLD εγκαταλείπετε την κατάσταση HOLD.

Κατάσταση αναμονής

Η οθόνη σβήνει 5 λεπτά μετά την τελευταία πίεση κουμπιού ώστε να μην τελειώνουν γρήγορα οι μπαταρίες. Πατήστε οποιοδήποτε κουμπί για να επανεργοποιηθεί η οθόνη.

Αυτόματο σβήσιμο της συσκευής

Η συσκευή σβήνει αυτόματα 15 λεπτά μετά την τελευταία πίεση κουμπιού ώστε να μην τελειώνουν γρήγορα οι μπαταρίες.

% ένδειξη πεδίου ανάμεσα από 4 και 20 mA

22 mA..... 110%

20 mA..... 100%

16 mA..... 75%

12 mA..... 50%

8 mA..... 25%

4 mA..... 0%

0 mA..... -25%

ΜΕΤΡΗΣΗ

1. Απομακρύνετε τον ακροδέκτη από την έδρασή της.

Πατήστε το κουμπί για να ανάψετε την συσκευή. Πριν την τοποθέτηση του ακροδέκτη στον αγωγό πατάτε πάντα το κουμπί , για να ξεκινήσετε καινούρια μέτρηση.

2. Πιάνετε την λαβίδα του ακροδέκτη πάντα από το μονωμένο μέρος της.

3. Ανοίξετε τη σιαγόνα του ακροδέκτη και τοποθετήστε τον στον προς έλεγχο αγωγό.

ΠΡΟΣΟΧΗ: Ποτέ μην κάνετε μέτρηση σε περισσότερο από έναν αγωγό. Ειδήλλως μπορεί να προκληθούν λάθη στην μέτρηση.

4. Η τιμή μέτρησης αναγράφεται. Αν αυτή η τιμή είναι αρνητική τότε το ρεύμα ρέει αντίθετα της κατεύθυνσης του βέλους.

5. Πατήστε το κουμπί για να σβήσετε την συσκευή. Απομακρύνετε τους ακροδέκτες από τον αγωγό.

ΠΡΟΣΟΧΗ: Η μέγιστη διάμετρος αγωγού είναι 6 χιλιοστά. Οι σιαγόνες του ακροδέκτη πρέπει να είναι τελείως κλειστές ώστε να μην παρουσιαστούν λάθη στην μέτρηση.

ΣΥΝΤΗΡΗΣΗ

Χρησιμοποιείτε μόνο πρόσθ. εξαρτήματα Milwaukee και ανταλλακτικά Milwaukee. Κατασκ. τμήματα, που η αλλαγή τους δεν περιγράφεται, αντικαθίστανται σε μια τεχνική υποστήριξη της Milwaukee (βλέπε φυλλάδιο εγγύηση/ διευθύνσεις τεχνικής υποστήριξης).

Όταν χρειάζεται, μπορείτε να ζητήσετε ένα σχέδιο συναρμολόγησης της συσκευής, δίνοντας τον τύπο της μηχανής και το δεκαψήφιο αριθμό στην πινακίδα ισχύος, από το κέντρο σέρβις ή απευθείας από τη φάσμα Milwaukee Electric Tool, Max-Eyth-Straie 10, D-71364 Winnenden, Germany.

ΣΥΜΒΟΛΑ



Παρακαλώ διαβάστε σχολαστικά τις οδηγίες χρήσης πριν από την έναρξη λειτουργίας.



Μην πετάτε τα ηλεκτρικά εργαλεία στον κάδο οικιακών απορριμμάτων! Σύμφωνα με την ευρωπαϊκή οδηγία 2002/96/ΕΚ περί ηλεκτρικών και ηλεκτρονικών συσκευών και την ενσωμάτωσή της στο εθνικό δίκαιο, τα ηλεκτρικά εργαλεία πρέπει να συλλέγονται ξεχωριστά και να πιστρέφονται για ανακύκλωση με τρόπο φιλικό προς το περιβάλλον.



ΠΡΟΕΙΔΟΠΟΙΗΣΗ
Για την αποφυγή μιας ηλεκτροπληξίας, πριν από το άνοιγμα του περιβλήματος ή την αφαίρεση της ανταλλακτικής μπαταρίας απομακρύνετε τα δοκιμαστικά καλώδια.



Γείωση



Με προστατευτική μόνωση

Cat II

Ταξινόμηση μεταβατικών υπερτάσεων βάσει της ονομαστικής τάσης του αγωγού σε σχέση με την γείωση.



Μην το τοποθετείτε σε και μην το απομακρύνετε από έναν ΕΠΙΚΙΝΔΥΝΟ ΗΛΕΚΤΡΟΦΟΡΟ αγωγό.



Συνεχές ρεύμα

TEKNİK VERİLER

Ölçü sahası	Çözülme	Ölçü doğruluğu
0.00 mA - 3.99 mA	0.01 mA	±0.2% ± 10 dgts
4.00 mA - 21.49 mA	0.01 mA	±0.2% ± 5 dgts
21.5 mA - 99.9 mA	0.1 mA	±1.0% ± 5 dgts

Bu doğruluk 18°-28°C ve % 0- %85 hava neminde fabrika kalibrasyonuna göre 1 yıl için spesifize edilmiştir.

Ölçü kısıcında maksimum kablo kalınlığı	6 mm
Çalışma ısısı	-10°C-50°C
Depo ısısı	-40°C-60°C
Isı katsayısı	0,1 x spesifik doğruluk /°C (<18°C veya >28°C)
Maksimum çalışma yüksekliği normal sıfırın üzerindedir	0-2000 m
Düşme deneyi	1 m
Pil	2AA
Pil dayanma ömrü	yaklaşık 25 h
Ağırlığı ise EPTA-üretici 01/2003'e göre	360 g

EN 61010-1, UL 61010-1, IEC 61010-2-32 (klemens montajı), IEC/EN 61010-1 II. kategori ölçümleri için 2. baskı, 60 V, kirli ilk derecesi 2, ELEKTROMANYETİK UYUMLULUK EN 61326-1 güvenlik standartlarına uygundur

Sertifika...cULus, CE

UYARI! Güvenlikle ilgili bütün açıklamaları, talimatları ve ilişikteki broşürde yazılı bulunan hususları okuyunuz. Açıklanan uyarılara ve talimat hükümlerine uyulmadığı takdirde elektrik çarpmalarına, yangınlara ve/veya ağır yaralanmalara neden olunabilir. **Bütün uyarıları ve talimat hükümlerini ilerde kullanmak üzere saklayın.**

Ölçü cihazı için ÖZEL GÜVENLİK AÇIKLAMALARI

Elektrik çarpması tehlikesini önlemek için sadece II. kategori 60 V doğru akımlı devrelerin kontrol edilmesi için kullanınız. Alternatif akım kontrol etmek için kullanmayınız.

İzole edilmemiş hatları kontrol etmek için kullanmayınız.

Transformatör klemenslerinin uçları, kontrol edilecek akım devresi kısa devre yapılamayacak şekilde tasarlanmıştır. Ancak kontrol edilecek cihazda açıkta olan iletken bileşenler bulunuyorsa, kısa devreye neden olunmamasına dikkat edilmelidir.

Ölçme fonksiyonunu önce bilinen bir akım devresinde test ediniz. Kullanmadan önce daima ölçme cihazının fonksiyonunu usulüne uygun şekilde yerine getirmesini kontrol ediniz. Kullanmadan önce daima devrelerde akımın kapatılmış olmasını kontrol ediniz.

Ölçüm sırasında pil kapağını asla açmayınız.

Cihaz sadece öngörüldüğü kullanım amacı ve usulüne uygun şartlar altında kullanılabilir. Aksi halde güvenlik fonksiyonları etkisizdir ve cihazda ciddi zararlar veya insanların yaralanması mümkündür.

Açıktaki hatlarda yapılan çalışmalarda elektrik çarpması veya ark deşarjı riskini en aza indirmek için daima uygun kişisel koruyucu donanımlar kullanınız.

Cihazın fonksiyonunu usulüne uygun yerine getirdiği bilinen bir kaynakta kontrol ediniz ve cihazla ilgili uyarılara dikkat ediniz.

Pil kapağı olmadan kullanmayınız.

Kolaylıkla tutuşan gazların bulunduğu kapalı yerlerde ölçme işlemini yapmayın. Ölçme cihazının kullanılması kıvılcım çıkmasına sebebiyet verebilir, bu kıvılcım da patlamaya neden olabilir.

Muhafazası veya elleriniz nemli ise ölçme cihazını kullanmayın.

Ölçme işleminin yapılması esnasında kendiniz topraklama yapmayın. Boru, kalorifer peteği, fırın veya buzdolapları gibi topraklanmış parçaların vücudunuz ile temas etmesinden kaçınınız.

Hiçbir zaman bozuk veya arızalı bir ölçme cihazı ile ölçme işlemi yapmayın, örneğin hasarlı muhafaza veya ölçme cihazında serbest bulunan metal parçaları.

Ölçü cihazına ilave parçalar takmayın ve ölçü cihazında herhangi bir değişiklik yapmayın. Gerekli tamirat işlerini ve rekabirasyon yaptırmak üzere ölçü cihazını yetkili bir Milwaukee müşteri servisine gönderin.

Bu cihaz bedensel, duyuusal veya zihinsel yetenekleri kısıtlı olan veya deneyimleri ve konu bilgileri yetersiz olan kişilerin (çocuklar dahil) kullanılması için uygun değildir, ancak kendilerine güvenliklerinden sorumlu bir kişi tarafından ilgili talimatların verilmesi veya gözetilmeleri durumu hariçtir. Çocuklar ayrıca, cihazla oynamamaları için gözetim altında tutulmalıdırlar.

Akü için ÖZEL GÜVENLİK AÇIKLAMALARI

Cihazınızın kususuz çalışabilmesi için 2-AA pil cihaza usulüne uygun olarak takılmalıdır. Başka bir elektrik ya da güç kaynağı kullanılmamalıdır.

Piller mutlaka çocukların erişemeyeceği yerlerde muhafaza edilmelidir.

Yeni ve kullanılmış piller bir arada kullanılmamalıdır. Farklı üreticilerin pilleri (ya da aynı üreticinin farklı tipteki pilleri) bir arada kullanılmamalıdır.

Şarj edilebilen ve şarj edilemeyen piller bir arada kullanılmamalıdır.

Piller + / - sembollerine uygun olarak yerleştirilmelidir.

Bitmiş piller hemen usulüne uygun olarak bertaraf edilmelidir.

Aşırı zorlanma veya aşırı ısınma sonucu hasar gören kartuş akülerden batarya sıvısı dışarı akabilir. Batarya sıvısı ile temasa gelen yeri hemen bol su ve sabunla yıkayınız. Batarya sıvısı gözünüze kaçacak olursa en azından 10 dakika yıkayınız ve zaman geçirmeden bir hekime başvurunuz.

Aygıtın yüzeyi ıslak olduğunda pilleri değiştirmeyiniz.

Pilleri değiştirmek için pil bölmesini açmadan önce daima kontrol edilecek cihazın bütün kablolarını çekiniz ve cihazı akımsız duruma getiriniz.

Pilleri yakmayınız veya tahrir etmeyiniz.

KULLANIM

Ölçü cihazı aşağıdaki parametrelerin ölçülmesi için uygundur: Değişken akım, doğru akım, değişken voltaj, doğru voltaj, elektrik direnci, elektrik geçiş kontrolü, bir kondansatör

kapasitesi, elektrik frekansı. Bu cihaz sadece önceden belirtilen parametrelerin ölçülmesi için kullanılabilir.

DISPLAY

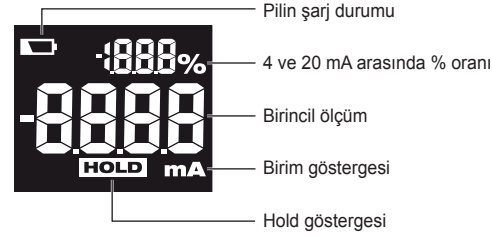

BUTTONS

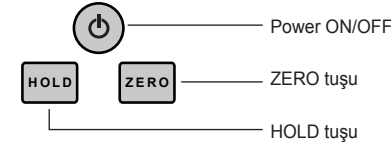

HOLD tuşu

HOLD tuşuna basıldığında gösterge dondurulur. Gösterge, başlangıç değeri değiştirilse dahi değişmez. HOLD ekranda gösterilir. HOLD modundan çıkmak için HOLD tuşuna tekrar basınız.

Dinlenme modu

Ekrana, pillerin gereksiz yere harcanmaması için son tuşa basıldıktan 5 dakika sonra kapanmaktadır. Ekranı tekrar açmak için herhangi bir tuşa basınız.

Otomatik kapanma fonksiyonu

Cihaz, pillerin gereksiz yere harcanmaması için son tuşa basıldıktan 15 dakika sonra kapanmaktadır.

4 ve 20 mA arasında % oranı

22 mA.....	110%
20 mA.....	100%
16 mA.....	75%
12 mA.....	50%
8 mA.....	25%
4 mA.....	0%
0 mA.....	-25%

ÖLÇMEK

- Klemensleri klemens tutma düzeninden çıkartınız.
- Cihazı çalıştırmak için tuşuna basınız. Klemensleri hatta bağlamadan önce, yeni bir ölçüm başlatmak için daima tuşuna basınız.
- Sıkma pensine sadece kulp korumasının arkasından dokununuz.
- Sıkma çenelerini açınız ve kontrol edilecek hatta bağlayınız. UYARI: Birden fazla hattı aynı anda ölçmeyiniz. Aksi halde ölçme sonuçları oluşabilir.
- Ölçme değeri gösterilir. Negatif bir değer akımın ok yönünün tersine doğru aktığını gösterir.
- Cihazı kapatmak için tuşuna basınız. Sıkma çenelerini hattan çıkartınız.

DİKKAT! Maksimum hat kesiti 6 mm'dir. Ölçüm hatalarının oluşmaması için sıkma çenelerini ölçüm sırasında tamamen kapalı tutunuz.

BAKIM

Sadece Milwaukee aksesuarı ve yedek parçası kullanın. Nasıl değiştirileceği açıklanmamış olan yapı parçalarını bir Milwaukee müşteri servisinde değiştirin (Garanti ve servis adresi broşürüne dikkat edin).

Gerektiği takdirde aletin dağınık görünüşü seması, alet tipinin ve tip etiketi üzerindeki on hanelik sayının bildirilmesi koşuluyla müşteri servisinden veya doğrudan Milwaukee Electric Tool, Max-Eyth-Straße 10, D-71364 Winnenden, Germany adresinden istenebilir.

SEMBOLLER



Lütfen aleti çalıştırmadan önce kullanma kılavuzunu dikkatli biçimde okuyun.



Elektrikli el aletlerini evdeki çöp kutusuna atmayınız! Kullanılmış elektrikli aletleri, elektrik ve elektronik eski cihazlar hakkındaki. 2002/96/ EC Avrupa yönergelerine göre ve bu yönergeler ulusal hukuk kurallarına göre uyarılarak, ayrı olarak toplanmalı ve çevre şartlarına uygun bir şekilde tekrar değerlendirme gönderilmelidir.



DİKKAT İKAZ
Bir elektrik tepmesini önlemek amacı ile muhafazayı açmadan ve değişken aküyü kaldırmadan önce kontrol kablolarını uzaklaştırın.



Kitle

Koruma karşı izole edilmiştir

Cat II

Geçici fazla gerilimlerin sınıflandırması, hatların kütleye oranla nominal gerilimine dayanmaktadır.



TEHLİKELİ AKIM İLETEN hatlara bağlamayınız veya bunlardan çekmeyiniz.



Doğru akım

TECHNICKÁ DATA

Měřicí rozsah	Rozlišení	Přesnost měření
0.00 mA - 3.99 mA	0.01 mA	±0.2% ± 10 dgts
4.00 mA - 21.49 mA	0.01 mA	±0.2% ± 5 dgts
21.5 mA - 99.9 mA	0.1 mA	±1.0% ± 5 dgts

Přesnost je specifikována na 1 rok od kalibrace z výroby při teplotě 18°-28°C a vlhkosti vzduchu 0%-85%.

Maximální tloušťka kabelu u měřicích kleští	6 mm
Pracovní teplota	-10°C-50°C
Teplota skladování	-40°C-60°C
Teplotní součinitel	0,1 x specifikovaná přesnost /°C (<18°C nebo >28°C))
Maximální pracovní výška nad normálem / nulou	0-2000 m
Zkouška úbytkem napětí	1 m
Baterie	2AA
Doba životnosti baterie	cca. 25 h
Hmotnost podle prováděcího předpisu EPTA 01/2003	360 g

Bezpečnostní norma dle EN 61010-1, UL 61010-1, IEC 61010-2-32 (montáž pomocí svorek), IEC/EN 61010-1 2. výstup pro měření kategorie II, 60 V, stupeň znečištění 2, EMV EN 61326-1

Certifikáty ...cULus, CE

VAROVÁNÍ! Seznamte se se všemi bezpečnostními pokyny a sice i s pokyny v přiložené brožůře. Zanedbání při dodržování varovných upozornění a pokynů mohou mít za následek úder elektrickým proudem, požár a/nebo těžká poranění.

Všechna varovná upozornění a pokyny do budoucna uschovejte.

ZVLÁŠTNÍ BEZPEČNOSTNÍ PŘEDPISY Měřicí přístroj

Aby se zabránilo riziku zásahu elektrickým proudem, používejte jej pouze ke kontrole 60 V stejnosměrných obvodů kategorie II. Nepoužívejte jej ke kontrole střídavého proudu.

Nepoužívejte jej ke kontrole neizolovaných vodičů.

Konce svorek transformátoru jsou dimenzované tak, aby nezkratovaly testovaný elektrický obvod. Pokud má přístroj, který má být testovaný, volně ležící vodivé komponenty, tak je třeba dávat obzvlášť pozor na to, aby nebyly způsobené žádné zkratky.

Funkci měření nejdříve otestujte na známém elektrickém obvodu. Před použitím vždy nejdříve zkontrolujte náležitě fungování měřicího přístroje. Před použitím přístroje se vždy ujistěte, že spínací obvody jsou odpojené od sítě.

Kryt baterií během měření nikdy neotvírejte.

Přístroj se smí používat pouze ke stanovenému účelu použití a za podmínek určenými předpisy. V opačném případě budou bezpečnostní funkce neúčinné a může dojít k závažným škodám na přístroji nebo k poranění osob.

Aby se minimalizovalo riziko zásahu el. proudem nebo obloukového výboje při práci na volně ležících vodičích, je nutné vždy nosit vhodný osobní ochranný oděv.

Správné fungování přístroje si před jeho použitím prověřte na známém zdroji, případně respektujte pokyny k přístroji.

Nepoužívejte bez krytu baterií.

Měření nikdy neprovádějte v prostorách s lehce vznětlivými plyny. Používání přístroje může vyvolat jiskření, které může vést k výbuchu.

Přístroj nepoužívejte, jsou-li kryt nebo vaše ruce vlhké.

Nikdy sami sebe během měření neuzemňujte. Zamezte kontaktu těla s uzemněnými částmi, jako například trubkami, radiátory, sporáky nebo chladničkami.

Nikdy neprovádějte měření defektním měřicím přístrojem, např. při poškozeném krytu nebo při nezakrytých kovových částech přístroje.

Nepřipevňujte k přístroji žádné doplňky a neprovádějte na něm žádné změny. K opravě a k nové kalibraci přístroj zašlete autorizovanému servisu společnosti Milwaukee.

Tento přístroj není vhodný k použití prostřednictvím osob (včetně dětí) se sníženými tělesnými, smyslovými a duševními schopnostmi nebo chybějícími zkušenostmi popř. odbornými znalostmi, ledaže by takové osoby byly příslušně poučené nebo pokud by byly pod dohledem osoby zodpovědné za jejich bezpečnost. Kromě toho je nutné na děti dávat pozor také kvůli tomu, aby se zabezpečilo, že si s přístrojem nebudou hrát.

ZVLÁŠTNÍ BEZPEČNOSTNÍ PŘEDPISY Baterie

Bezporuchový provoz vyžaduje použití baterií 2-AA a jejich řádné vložení do přístroje. Nepoužívejte jiné zdroje napětí nebo proudu.

Baterie ukládejte důsledně mimo dosah dětí.

Nepoužívejte současně nové a použité baterie. Nepoužívejte současně baterie různých výrobců (nebo různých typů jednoho výrobce).

Nepoužívejte současně baterie pro opakované použití a jednorázové baterie.

Baterie vkládejte podle vyznačených pólů + / -.

Použitě baterie okamžitě řádně zlikvidujte.

Při extrémní zátěži či vysoké teplotě může z akumulátoru vytékat kapalina. Při zasažení touto kapalinou okamžitě zasažená místa omyjte vodou a mýdlem. Při zasažení očí okamžitě důkladně po dobu alespoň 10min. omývat a neodkládně vyhledat lékaře.

Baterie nevyměňujte, pokud je povrch nástroje mokrá.

Před otevřením krytu baterií za účelem výměny baterií vždy nejdříve vytáhněte všechny kabely přístroje, který má být testovaný, a přístroj odpojte od sítě.

Baterie neházejte do ohně ani je neničte.

OBLAST VYUŽITÍ

Měřicí přístroj je vhodný k měření následujících parametrů: střídavý a stejnosměrný proud, střídavé a stejnosměrné napětí, elektrický odpor, elektrická zkouška průchodnosti, kapacita kondenzátoru, elektrická frekvence. Tento přístroj se smí použít jen k měření výše uvedených parametrů.

DISPLAY

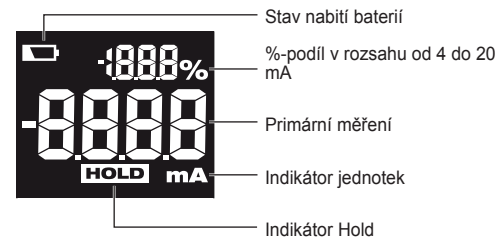

BUTTONS

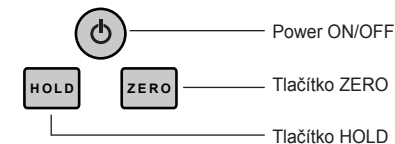

Tlačítko HOLD

Stisknutím tlačítka HOLD se indikátor zablokuje. Indikátor zůstane nezměněný i při změně vstupní hodnoty. Na displeji se zobrazí HOLD. Pokud chcete režim HOLD opustit, je třeba znovu stisknout tlačítko HOLD.

Klídový režim

Displej se po 5 minutách od posledního stisknutí tlačítka vypne, aby se šetřily baterie. Pokud chcete displej znovu zapnout, je třeba stisknout libovolné tlačítko.

Automatická funkce vypnutí

Přístroj se po 15 minutách od posledního stisknutí tlačítka automaticky vypne, aby se šetřily baterie.

%-podíl v rozsahu od 4 do 20 mA

22 mA.....	110%
20 mA.....	100%
16 mA.....	75%
12 mA.....	50%
8 mA.....	25%
4 mA.....	0%
0 mA.....	-25%

MĚŘENÍ

1. Svorku vyjměte z držáku svorek.

Pro zapnutí přístroje stiskněte tlačítko . Aby se spustilo nové měření, stiskněte vždy před přiložením svorky k vodiči tlačítko .

2. Svěracích kleští se dotýkejte pouze za ochranou rukojeti.

3. Otevřete upínací čelisti a přiložte je k testovanému vodiči.

UPOZORNĚNÍ: Nemějte najednou více než jeden vodič. V opačném případě mohou při měření vzniknout chyby.

4. Zobrazí se naměřená hodnota. Negativní hodnota označuje, že proud teče proti směru šipky.

5. Pro vypnutí přístroje stiskněte tlačítko . Upínací čelisti uvolněte z vodiče.

POZOR! Maximální průřez vodiče je 6 mm. Upínací čelisti během měření držte úplně zavřené, aby během měření nevznikly chyby.

ÚDRŽBA

Používat výhradně příslušenství Milwaukee a náhradní díly Milwaukee. Díly jejichž výměny nebyla popsána, nechte vyměnit v autorizovaném servisu (viz: "Záruky / Seznam servisních míst")

Při potřebě podrobného rozkresu konstrukce, oslovte informaci o typu a desetimístním objednacím čísle přímo servis a nebo výrobce, Milwaukee Electric Tool, Max-Eyth-Straße 10, D-71364 Winnenden, Germany.

SYMBOLY



Před spuštěním stroje si pečlivě přečtěte návod k používání.



Elektrické nářadí nevyhazujte do komunálního odpadu! Podle evropské směrnice 2002/96/EC o nakládání s použitými elektrickými a elektronickými zařízeními a odpovídajících ustanovení právních předpisů jednotlivých zemí se použité elektrické nářadí musí sbírat odděleně od ostatního odpadu a podrobit ekologicky šetrnému recyklování.



POZOR
Abyste zabránili elektrickému úderu, odstraňte před otevřením skříně nebo odstavením akumulátoru / baterie zkušební kabel.



Hmotnost



S ochrannou izolací

Cat II

Klasifikace přechodných přepětí, zakládající se na jmenovitém napětí vodiče ve vztahu k uzemnění.



Nepřikládejte k NEBEZPEČNÝM VODIVÝM vodičům ani je z nich nesnímejte.



Stejnoseměrný proud

TECHNICKÉ ÚDAJE

Merací rozsah	Rozlíšenie	Presnosť merania
0.00 mA - 3.99 mA	0.01 mA	±0.2% ± 10 dgts
4.00 mA - 21.49 mA	0.01 mA	±0.2% ± 5 dgts
21.5 mA - 99.9 mA	0.1 mA	±1.0% ± 5 dgts

Presnosť je špecifikovaná na 1 rok od kalibrácie z výroby pri teplote 18°-28°C a vlhkosti vzduchu 0%-85%.

Maximálna hrúbka kábla u meracích klieští	6 mm
Pracovná teplota	-10°C-50°C
Teplota skladovania	-40°C-60°C
Teplotný súčiniteľ	0,1 x špecifikovaná presnosť /°C (<18°C alebo >28°C)
Maximálna pracovná výška nad normálom / nulou	0-2000 m
Skúška úbytkom napätia	1 m
Batérie	2AA
Doba životnosti batérie	cca. 25 h
Hmotnosť podľa vykonávacieho predpisu EPTA 01/2003	360 g

Bezpečnostný štandard podľa EN 61010-1, UL 61010-1, IEC 61010-2-32 (montáž pomocou svoriek), IEC/EN 61010-1 2. výstup merania kategórie II, 60 V, stupeň znečistenia 2, EMV EN 61326-1
Certifikáty ...ULus, CE

⚠ POZOR! Zoznámte sa so všetkými bezpečnostnými pokynmi a sice aj s pokynmi v priloženej brožúre.
Zanedbanie dodržiavania Výstražných upozornení a pokynov uvedených v nasledujúcom texte môže mať za následok zásah elektrickým prúdom, spôsobiť požiar a/alebo ťažké poranenie.
Tieto výstražné upozornenia a bezpečnostné pokyny starostlivo uschovajte na budúce použitie.

ZVLÁŠTNE BEZPEČNOSTNÉ PREDPISY Merací prístroj

Aby sa zamedzilo nebezpečenstvu zásahu elektrickým prúdom, tak ho používajte len na kontrolu 60 V jednosmerných obvodov kategórie II. Nepoužívajte ho na kontrolu striedavého prúdu.

Nepoužívajte ho na kontrolu neizolovaných vodičov.

Konce svoriek transformátora sú dimenzované tak, aby nevyskratovali testovaný elektrický obvod. Ak má prístroj, ktorý má byť testovaný, voľne ležiace vodivé komponenty, tak treba dávať obzvlášť pozor na to, aby neboli spôsobené žiadne skraty.

Funkciu merania najprv otestujte na známom elektrickom obvode. Pred použitím vždy najskôr skontrolujte náležité fungovanie meracieho prístroja. Pred použitím prístroja sa vždy ubezpečte, že spinacie obvody sú odpojené od siete.

Kryt batérií počas merania nikdy neotvárajte.

Prístroj sa smie používať len na stanovený účel použitia a za podmienok určených predpismi. V opačnom prípade budú bezpečnostné funkcie neúčinné a môže dôjsť k závažným škodám na prístroji alebo k poraneniu osôb.

Aby sa minimalizovalo riziko zásahu el. prúdom alebo obľúkového výboja pri práci na voľne ležiacich vodičoch, tak treba vždy nosiť vhodný osobný ochranný výstroj.

Riadne fungovanie prístroja si pred jeho použitím preverte na známom zdroji príp. rešpektujte pokyny k prístroju.

Nepoužívajte bez krytu batérií.

Meranie nikdy nevykonávajte v priestoroch s ľahko vznietivými plynmi. Používanie prístroja môže vyvolať iskrenie, ktoré môže viesť k výbuchu.

Prístroj nepoužívajte, ak je kryt alebo vaše ruky vlhké.

Nikdy sami seba behom merania neuzemňujte. Zamedzte kontaktu tela s uzemnenými časťami, ako napríklad trúbkami, radiátormi, sporákmi alebo chladničkami.

Nikdy neuskutočňujte meranie defektným meracím prístrojom, napr. pri poškodenom kryte alebo pri nezakrytých kovových častiach prístroja.

Nepripievajte k prístroju žiadne doplnky a neuskutočňujte na ňom žiadne zmeny. K oprave a k novej kalibrácii prístroj zašlite autorizovanému servisu spoločnosti Milwaukee.

Tento prístroj nie je vhodný na použitie prostredníctvom osôb (vrátane detí) so zníženými telesnými, zmyslovými a duševnými schopnosťami alebo chýbajúcimi skúsenosťami príp. odbornými znalosťami, iba ak by tieto boli adekvátne poučené, alebo ak by boli pod dohľadom osoby zodpovednej za ich bezpečnosť. Okrem toho treba na deti dávať pozor aj kvôli tomu, aby sa zabezpečilo, že sa s prístrojom nebudú hrať

ZVLÁŠTNE BEZPEČNOSTNÉ PREDPISY Batérie

Bezporuchová prevádzka vyžaduje použitie batérií 2-AA a ich riadne vloženie do prístroja. Nepoužívajte iné zdroje napätia alebo prúdu.

Batérie ukladajte dôsledne mimo dosah detí.

Nepoužívajte súčasne nové a použité batérie. Nepoužívajte súčasne batérie rôznych výrobcov (alebo rôznych typov jedného výrobcu).

Nepoužívajte súčasne batérie pre opakované použitie a jednorázové batérie.

Batérie vkladajte podľa vyznačených pólov + / -.

Použitie batérie okamžite riadne zlikvidujte.

Pri extrémnych záťažach alebo extrémnych teplotách môže dôjsť k vytekaniu batériovej tekutiny z poškodeného výmenného akumulátora. Ak dôjde ku kontaktu pokožky s roztokom, postihnute miesto umyť vodou a mydlom. Ak sa roztok dostane do očí, okamžite ich dôkladne vypláchnuť po dobu min. 10 min a bezodkladne vyhľadať lekára.

Batérie nevymieňajte, ak je povrch nástroja mokry.

Pred otvorením krytu batérií za účelom výmeny batérií vždy najskôr vytiahnite všetky káble prístroja, ktorý má byť testovaný, a prístroj odpojte od siete.

Batéria nehádzte do ohňa, ani ich neničte.

POUŽITIE PODĽA PREDPISOV

Tento merací prístroj je vhodný na meranie nasledujúcich parametrov: striedavý prúd, jednosmerný prúd, striedavé napätie, jednosmerné napätie, elektrický odpor, skúška elektrickej priechodnosti, kapacita kondenzátora, elektrická frekvencia. Tento prístroj sa smie používať iba na meranie vyššie uvedených parametrov.

DISPLAY

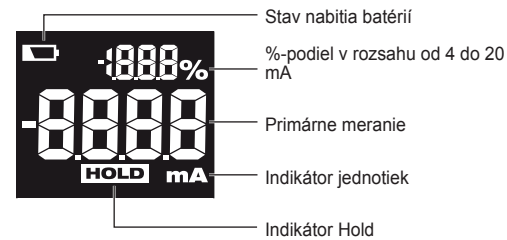

BUTTONS

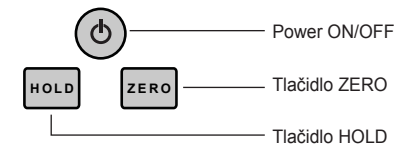

Tlačidlo HOLD

Stlačením tlačidla HOLD sa indikátor zablokuje. Indikátor zostane nezmenený aj pri zmene vstupnej hodnoty. Na displeji sa zobrazí HOLD. Ak chcete režim HOLD opustiť, tak treba znovu stlačiť tlačidlo HOLD.

Pokojoiný režim

Displej sa po 5 minútach od posledného stlačenia tlačidla vypne, aby sa šetrili batérie. Ak chcete displej znovu zapnúť, tak treba stlačiť ľubovoľné tlačidlo.

Automatická funkcia vypnutia



Prístroj sa po 15 minútach od posledného stlačenia tlačidla automaticky vypne, aby sa šetrili batérie.

%-podiel v rozsahu od 4 do 20 mA

22 mA.....	110%
20 mA.....	100%
16 mA.....	75%
12 mA.....	50%
8 mA.....	25%
4 mA.....	0%
0 mA.....	-25%

MERANIE

1. Svorku vyberte z držiaka svoriek.

Stlačte tlačidlo , aby ste prístroj zapli. Aby sa spustilo nové meranie, tak vždy pred priložením svorky k vodiču stlačte tlačidlo .

2. Zvieracích klieští za dotýkajte len za ochranou rukoväte.

3. Otvorte upínacie čeluste a priložte ich k testovanému vodiču.

UPOZORNENIE: Naraz nemerajte viac ako jeden vodič. V opačnom prípade môžu pri meraní vzniknúť chyby.

4. Zobrazí sa nameraná hodnota. Negatívna hodnota oznamuje, že prúd tečie proti smeru šípky.

5. Stlačte tlačidlo , aby sa prístroj vypol. Upínacie čeluste uvoľníte z vodiča.

POZOR! Maximálny prierez vodiča je 6 mm. Upínacie čeluste počas merania držte úplne zatvorené, aby nevznikli počas merania chyby.

ÚDRZBA

Používať len Milwaukee príslušenstvo a Milwaukee náhradné diely. Súčiastky bez návodu na výmenu treba dať vymeniť v jednom z Milwaukee zákazníckych centier (viď brožúru Záruka/ Adresy zákazníckych centier).

Pri udaní typu stroja a desaťmiestneho čísla nachádzajúceho sa na štítku dá sa v prípade potreby vyžiadať explozivná schéma prístroja od Vášho zákazníckého centra alebo priamo v Milwaukee Electric Tool, Max-Eyth-Strasse 10, D-71364 Winnenden, Germany.

SYMBOLY



Pred prvým použitím prístroja si pozorne prečítajte návod na obsluhu.



Elektrické náradie nevyhadzujte do komunálneho odpadu! Podľa európskej smernice 2002/96/ES o nakladaní s použitými elektrickými a elektronickými zariadeniami a zodpovedajúcich ustanovení právnych predpisov jednotlivých krajín sa použité elektrické náradie musí zbierať oddelene od ostatného odpadu a podrobiť ekologicky šetrnej recyklácii.



VÝSTRAHA

Aby sa predišlo elektrickému úderu, odpojte pred otvorením puzdra alebo vytiahnutím výmenného akumulátora / batérie skúšobný kábel.



Zemnenie



S ochrannou izoláciou

Cat II

Klasifikácia prechodných prepätí, opierajúc sa o menovité napätie vodiča vo vzťahu ku kostre.



Neprikladajte k NEBEZPEČNÝM VODIVÝM vodičom alebo ho z neho neskladajte.



Jednosmerný prúd

DANE TECHNICZNE

Zakres pomiarowy	Rozdzielczość	Dokładność pomiaru
0.00 mA - 3.99 mA	0.01 mA	±0.2% ± 10 dgts
4.00 mA - 21.49 mA	0.01 mA	±0.2% ± 5 dgts
21.5 mA - 99.9 mA	0.1 mA	±1.0% ± 5 dgts

Dokładność podawana jest dla 1 roku po kalibracji fabrycznej przy 8°-28°C i wilgotności powietrza 0%-85%.

Maksymalna grubość kabla dla szczęk pomiarowych	6 mm
Temperatura robocza	-10°C-50°C
Temperatura przechowywania	-40°C-60°C
Współczynnik temperaturowy	0,1 x dokładność wg specyfikacji /°C (<18°C lub >28°C)
Maksymalna wysokość robocza nad poziomem zerowym	0-2000 m
Badanie w swobodnym spadku	1 m
Bateria	2AA
Żywotność baterii	ok. 25 h
Ciężar wg procedury EPTA 01/2003	360 g

Standard bezpieczeństwa zgodny z EN 61010-1, UL 61010-1, IEC 61010-2-32 (montaż zaciskowy), IEC/EN 61010-1 2. Wydanie dla pomiarów kategorii II, 60 V, stopień zanieczyszczenia 2, EMV EN 61326-1

Certyfikacje ...cULus, CE

⚠ OSTRZEŻENIE! Prosimy o przeczytanie wskazówek bezpieczeństwa i zaleceń, również tych, które zawarte są w załączonej broszurze. Błędy w przestrzeganiu poniższych wskazówek mogą spowodować porażenie prądem, pożar i/lub ciężkie obrażenia ciała.
Należy starannie przechowywać wszystkie przepisy i wskazówki bezpieczeństwa dla dalszego zastosowania.

SZCZEGÓLNE INSTRUKCJE BEZPIECZEŃSTWA Przyrząd pomiarowy

Aby uniknąć niebezpieczeństwa porażenia prądowego, należy stosować tylko do badania obwodów prądu stałego 60 V kategorii II. Nie używać do kontroli prądu przemiennego.

Nie używać do kontroli przewodów niez izolowanych.

Końcówki zacisków transformatora są tak ukształtowane, aby badany obwód prądowy nie został zwarty na krótko. Jeśli badane urządzenie posiada odsłonięte komponenty przewodzące, należy szczególnie zwracać uwagę, aby nie spowodować zwarcia.

Przetestować funkcję pomiarową na znanym obwodzie prądowym. Przed użyciem należy zawsze najpierw sprawdzić należyte działanie przyrządu pomiarowego. Przed użyciem należy bezwzględnie zawsze upewnić się, czy obwody prądowe są odłączone od prądu.

Nie należy nigdy otwierać pokrywki baterii w czasie prowadzenia pomiaru.

"Przyrząd może być używany tylko do przewidzianego celu zastosowania i w przepisowych warunkach. W przeciwnym razie funkcje zabezpieczające są nieskuteczne i może dojść do poważnych uszkodzeń przyrządu lub do obrażeń osób."

Aby zminimalizować ryzyko porażenia prądowego lub wyładowania elektrycznego w czasie pracy na odsłoniętych przewodach należy zawsze używać odpowiedniego wyposażenia ochrony indywidualnej.

Przed użyciem należy sprawdzić prawidłowe działanie przyrządu na znanym źródle wzgl. przestrzegać wskazówek dotyczących przyrządu.

Nie używać bez pokrywki baterii.

"Nie wolno dokonywać pomiarów w pomieszczeniach, w których znajdują się łatwopalne gazy. Użycie przyrządu pomiarowego może spowodować powstanie iskiei i doprowadzić do wybuchu."

Nie należy używać przyrządu pomiarowego w przypadku jego zawilgocenia lub wilgotnych rąk.

Podczas dokonywania pomiaru nie należy podłączać się do uziemienia. Unikać kontaktu z uziemionymi elementami jak rury, grzejniki, piecyki lub chłodziarki.

"Nie należy nigdy dokonywać pomiarów uszkodzonym przyrządem pomiarowym, np. w przypadku uszkodzonej obudowy lub odsłoniętych części metalowych przyrządu pomiarowego."

"Nie montować na przyrządzie pomiarowym żadnych dodatkowych elementów. Celem dokonania naprawy lub powtórnej kalibracji przyrząd pomiarowy należy przestać do autoryzowanego warsztatu serwisowego Milwaukee."

Urządzenie to nie jest przeznaczone do tego, aby mogło być używane przez osoby (łącznie z dziećmi) o ograniczonych zdolnościach fizycznych, sensorycznych lub umysłowych lub osób o braku doświadczenia względnie wiedzy fachowej, chyba że będą one nadzorowane przez osobę odpowiedzialną za ich bezpieczeństwo lub zostaną przez nią odpowiednio poinstruowane, jak należy używać tego urządzenia. Ponadto należy nadzorować dzieci, aby upewnić się, że nie będą one bawiły się urządzeniem.

SZCZEGÓLNE INSTRUKCJE BEZPIECZEŃSTWA Baterii

Dla prawidłowej eksploatacji muszą być wstawione do aparatu prawidłowo baterie 2-AA. Nie stosować żadnego innego napięcia lub zasilania energią.

Baterie przechowywać zawsze w miejscach, do których dzieci nie mają dostępu.

Nie wkładać nowych i używanych baterii jednocześnie. Nie wkładać jednocześnie baterii różnych producentów (lub różnych typów baterii tego samego producenta).

Nie wkładać jednocześnie baterii ponownie ładowalnych i baterii, których nie można ponownie ładować.

Baterie wkładać zgodnie z symbolami + / - .

Zużyte baterie należy natychmiast prawidłowo usunąć.

W skrajnych warunkach temperaturowych lub przy bardzo dużym obciążeniu może dochodzić do wycieku kwasu akumulatorowego z uszkodzonych baterii akumulatorowych. W przypadku kontaktu z kwasem akumulatorowym należy natychmiast przemyć miejsce kontaktu wodą z mydłem. W przypadku kontaktu z oczami należy dokładnie przepłukiwać oczy przynajmniej przez 10 minut i zwrócić się natychmiast o pomoc medyczną.

Nie wymieniać baterii, gdy powierzchnia przyrządu jest mokra.

Przed otwarciem skrytki na baterię celem wymiany baterii należy zawsze przedtem odpiąć wszystkie kable badanego urządzenia, a samo urządzenie odłączyć od prądu.

Nie wolno palić ani też niszczyć baterii.

WARUNKI UŻYTKOWANIA

Przyrząd pomiarowy nadaje się do pomiaru następujących parametrów: prąd przemienny, prąd stały, napięcie przemienne, napięcie stałe, oporność elektryczna, badanie przejścia elektrycznego, pojemność kondensatora, częstotliwość elektryczna. Niniejszy przyrząd pomiarowy może zostać użyty wyłącznie do pomiaru podanych uprzednio parametrów.

DISPLAY

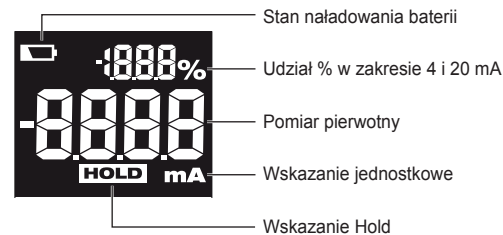

BUTTONS

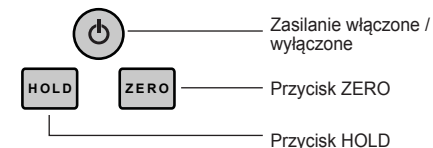

Przycisk HOLD

Poprzez naciśnięcie przycisku HOLD zachowana zostaje wartość wskazania. Wskazanie pozostaje niezmienione również po wystąpieniu zmiany wartości wejściowej. Słowo HOLD wyświetlane jest na wyświetlaczu. Aby wyłączyć tryb HOLD należy ponownie nacisnąć przycisk HOLD.

Moduł spoczynkowy

W celu oszczędzania baterii, wyświetlacz wyłącza się po 5 minutach od chwili ostatniego naciśnięcia przycisku. Aby ponownie włączyć wyświetlacz należy nacisnąć dowolny przycisk.

Automatyczna funkcja wyłączenia



W celu oszczędzania baterii, przyrząd wyłącza się automatycznie po 15 minutach od chwili ostatniego naciśnięcia przycisku.

Udział % w zakresie pomiędzy 4 i 20 mA

22 mA.....	110%
20 mA.....	100%
16 mA.....	75%
12 mA.....	50%
8 mA.....	25%
4 mA.....	0%
0 mA.....	-25%

POMIAR

1. Wyjąć zacisk z uchwytu zacisków.

Nacisnąć przycisk , aby włączyć przyrząd. Przed przyłożeniem zacisku do przewodu, należy zawsze nacisnąć przycisk , aby rozpocząć nowy pomiar.

2. Obcegi zaciskowe chwytać wyłącznie za osłonę uchwytu.

3. Otworzyć szczęki zaciskowe i zamknąć na badanym przewodzie.

WSKAZÓWKA: Jednorazowo nie można dokonywać pomiaru więcej aniżeli jednego przewodu. W przeciwnym razie mogą wystąpić błędy pomiarowe.

4. Wyświetlana jest wartość pomiaru. Wartość ujemna pokazuje, iż prąd przepływa w kierunku przeciwnym do strzałki.

5. Aby wyłączyć przyrząd, należy nacisnąć przycisk . Zdjąć szczęki zaciskowe z przewodu.

UWAGA! Maksymalny przekrój przewodu wynosi 6 mm. W czasie wykonywania pomiaru szczęki zaciskowe winny być całkowicie zamknięte, aby nie wystąpiły błędy pomiarowe.

UTRZYMANIE I KONSERWACJA

Używać tylko i wyłącznie wyposażenia dodatkowego Milwaukee i części zamiennych Milwaukee. Gdyby trzeba było wymienić części, które nie zostały opisane, należy skontaktować się z przedstawicielem serwisu Milwaukee (patrz wykaz adresów punktów usługowych/gwarancyjnych).

Na życzenie można otrzymać rysunek widoku zespołu rozebranego. Przy zamawianiu należy podać dziesięciocyfrowy numer oraz typ elektronarzędzia umieszczony na tabliczce znamionowej. Zamówienia można dokonać albo u lokalnych przedstawicieli serwisu, albo bezpośrednio w Milwaukee Electric Tool, Max-Eyth-Straße 10, D-71364 Winnenden, Germany.

SYMBOLS



Przed uruchomieniem elektronarzędzia zapoznać się uważnie z treścią instrukcji.



Nie wyrzucać elektronarzędzia wraz z odpadami z gospodarstwa domowego! Zgodnie z Europejską Dyrektywą 2002/96/WE w sprawie zużytego sprzętu elektrotechnicznego i elektronicznego oraz dostosowaniem jej do prawa krajowego, zużyte elektronarzędzia należy posegregować i zutylizować w sposób przyjazny dla środowiska.



OSTRZEŻENIE

Aby uniknąć porażenia prądowego, przed otwarciem obudowy lub wyjęciem akumulatora wymiennego należy odłączyć kabel pomiarowy.



Masa



Izolowany za pomocą izolacji ochronnej

Cat II

Klasyfikacja przejściowych nadmiernych napięć, odnosząca się do napięcia nominalnego przewodu w stosunku do masy.



Nie zaciskać na NIEBEZPIECZNYCH przewodach ZNAJDUJĄCYCH SIĘ POD NAPIĘCIEM ani też nie odpinąć z takich przewodów.



Prąd stały

MŰSZAKI ADATOK

Mérési tartomány	Felbontás	Mérési pontosság
0.00 mA - 3.99 mA	0.01 mA	±0.2% ± 10 dgts
4.00 mA - 21.49 mA	0.01 mA	±0.2% ± 5 dgts
21.5 mA - 99.9 mA	0.1 mA	±1.0% ± 5 dgts

A pontosság a gyári kalibrálás után 1 év 18°-28 °C hőmérsékleten és 0%-85% páratartalomnál.

Max. kábelvastagság mérőfogónál	6 mm
Működési hőmérséklet	-10°C-50°C
Tárolási hőmérséklet	-40°C-60°C
Hőmérsékleti együttható	0,1 x specifikált pontosság /°C (<18 °C vagy >28 °C)
Max. működési magasság középtengerszint felett	0-2000 m
Leesés-teszt	1 m
Akkumulátor	2AA
Akku időtartama	kb. 25 h
Súly a 01/2003 EPTA-eljárás szerint	360 g

Biztonsági szabvány az EN 61010-1, UL 61010-1, IEC 61010-2-32 (lakatfogós műszerekre vonatkozó előírások), IEC/EN 61010-1 2 szerint. Kiadás II. kategóriájú, 60 V feszültségnél, 2. szennyezettségi fok esetén végzett mérésekhez az EMV EN 61326-1 szerint. Tanúsítványok ...cULus, CE

△ FIGYELMEZTETÉS! Olvasson el minden biztonsági útmutatást és utasítást, a mellékelt brosúrában találhatóak is. A következőkben leírt előírások betartásának elmulasztása áramütésekhez, tűzhöz és/vagy súlyos testi sérülésekhez vezethet.
Kérjük a későbbi használatra gondosan őrizze meg ezeket az előírásokat.

SPECIÁLIS BIZTONSÁGI ÚTMUTATÁSOK Mérőműszer

Annak érdekében, hogy az elektromos áramütés veszélyét elkerülje, a készüléket csak 60 V feszültségű, egyenáramú, II. kat. áramkörök ellenőrzésére használja. Ne használja váltakozó áram ellenőrzésére.

Ne használja szigetelés nélküli vezetők ellenőrzésére.

A transzformátorkapcsok csúcsai úgy vannak kiképezve, hogy a vizsgálandó áramkörben ne alakuljon ki rövidzárlat. Ha a vizsgálandó készüléknek szabadon lévő vezető alkatrészei vannak, akkor különös figyelmet kell fordítani arra, hogy ne okozzon rövidzárlatot.

A mérés funkciót először tesztelni kell egy ismert áramkörön. Használat előtt először mindig ellenőrizni kell a mérőműszer szabályos működését. Használat előtt először mindig bizonyosodjon meg arról, hogy az áramkörök áramtalanítva legyenek.

Soha ne nyissa ki mérés közben az akkufedeleket.

A készüléket csak a rendeltetés szerinti felhasználási célra és az előírások szerinti feltételek mellett szabad használni. Ellenkező esetben a biztonsági funkciók nem működnek, és súlyos károk keletkezhetnek a készülékben, vagy személyi sérülés történhet.

Hogy a szabadon fekvő vezetékeken végzett munkák közben az áramütés vagy ívkisülés kockázata minimális legyen, mindig megfelelő személyi védőfelszerelést kell viselni.

A készülék szabályos működését használat előtt egy ismert forráson ellenőrizze, ill. vegye figyelembe a készülékre vonatkozó útmutatásokat.

Ne használja akkufedél nélkül.

Gyúlékony gázokat tartalmazó helyiségekben tilos méréseket végezni. A mérőműszer használata szikrákat idézhet elő, ami robbanáshoz vezethet.

Ne használja a mérőműszert, ha a műszer háza vagy az Ön keze nedves.

Saját magát ne földelje mérés közben. Kerülje testének érintkezését földelt alkatrészekkel, pl. csövekkel, fűtőtestekkel, tűzhelyekkel vagy hűtőszekrényekkel.

Soha nem szabad hibás mérőműszerrel méréseket végezni, pl. ha sérült a készülék háza vagy ha fém alkatrészek vannak szabadon.

Ne szereljen fel kiegészítő alkatrészeket a mérőműszerre, és ne végezzen módosításokat a mérőműszeren. Javításra vagy újralibrálásra küldje el a mérőműszert egy felhatalmazott Milwaukee ügyfélszolgálati pontra.

A jelen készülék nem alkalmas csökkent testi, érzékszervi vagy szellemi képességű személyek (beleértve a gyermekeket is), vagy olyan általánosan használatra, akiknek nincs meg a kellő tapasztalatuk, ill. szaktudásuk, kivéve, ha egy a biztonságukért felelős személy megfelelő utasításokkal látja el vagy felügyeli őket. Ezenkívül a gyermekeket felügyelni kell annak biztosítására, hogy ne játszanak a készülékkel.

SPECIÁLIS BIZTONSÁGI ÚTMUTATÁSOK Akkumulátorok

A kifogástalan működéshez 2-AA elemeket kell megfelelően behelyezni a készülékbe. Tilos más feszültség- vagy áramellátást használni.

Az elemeket mindig gyermekektől elzárva kell tárolni.

Ne használjanak vegyesen új és használt elemeket. Ne használjanak vegyesen különböző gyártmányú (vagy egy gyártó különböző típusait) elemeket.

Ne használjanak egyszerre újratölthető és nem újratölthető elemeket.

Az elemeket a + / - jelöléseknek megfelelően kell behelyezni.

A lemerült elemeket azonnal szakszerűen ártalmatlanítani kell.

Akkumulátor sav folyhat a sérült akkumulátorból extrém terhelés alatt, vagy extrém hő miatt. Ha az akkumulátor sav a bőrére kerül azonnal mossa meg szappanos vízzel. Szembe kerülés esetén folyóvíz alatt tartsa a szemét minimum 10 percig és azonnal forduljon orvoshoz.

Ne cseréljen akkut, ha a műszer felülete nedves.

Mielőtt kinyitná az akkudobozt az akku cseréje miatt, először mindig húzza ki a vizsgálandó készülék minden kábelét, és áramtalanítsa a készüléket.

Az akkukat ne égesse el, és ne semmisítse meg.

RENDELTETÉSSZERŰ HASZNÁLAT

A mérőműszer a következő paraméterek mérésére alkalmas: Váltóáram, egyenáram, váltófeszültség, egyenfeszültség, elektromos ellenállás, elektromos folytonosság vizsgálat, kondenzátor kapacitása, elektromos frekvencia. A készüléket csak az előzőleg megadott paraméterek mérésére szabad használni.

DISPLAY

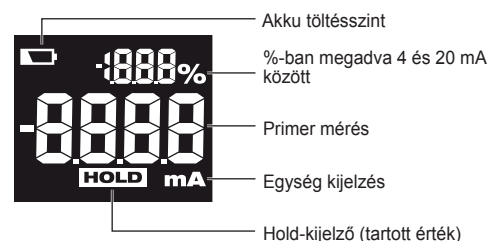

BUTTONS

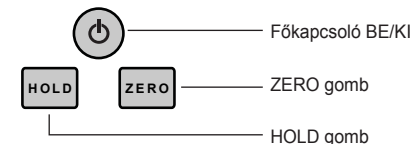

HOLD gomb

A HOLD gomb lenyomásával kimerevítődik a kijelzés. A kijelzés változatlan marad, a bemeneti érték változása esetén is. A HOLD felirat látható a kijelzőn. A HOLD üzemmódból történő kilépéshez nyomja le újra a HOLD gombot.

Nyugalmi állapot

Az elemek kímélésére a kijelző automatikusan kikapcsol 5 perccel az utolsó gombnyomás után. A kijelző újbóli bekapcsolásához nyomjon le egy tetszőleges gombot.

Automatikus kikapcsolás funkció

Az elemek kímélésére a készülék automatikusan kikapcsol 15 perccel az utolsó gombnyomás után.

%-ban megadva 4 és 20 mA között

22 mA.....	110%
20 mA.....	100%
16 mA.....	75%
12 mA.....	50%
8 mA.....	25%
4 mA.....	0%
0 mA.....	-25%

MÉRÉS

- Vegye ki a szorító érintkezőt a foglalatából.
- A készülék bekapcsolásához nyomja meg a gombot. Új mérés indításához mindig nyomja meg a gombot a szorító érintkező vezetékére történő felhelyezése előtt.
- A lakatfogót csak a markolatvédő mögött fogja meg.
- Nyissa ki a szorítópofákat és helyezze őket a vizsgálandó vezetékre.

ÚTMUTATÁS: Ne mérjen egyszerre egynél több vezetékét. Különböző mérési hiba állhat elő.

5. A mért érték megjelenik. A negatív érték azt mutatja, hogy az áram a nyílall ellentétes irányban folyik.

6. A készülék kikapcsolásához nyomja meg a gombot. Oldja le a szorítópofákat a vezetőről.

VIGYÁZAT! A maximális vezeték-keresztmetszet 6 mm. A szorítópofákat a mérés során teljesen zárva kell tartani, hogy ne lépjen fel mérési hiba.

KARBANTARTÁS

Csak Milwaukee tartozékokat és Milwaukee pótalkatrészeket szabad használni. Az olyan elemeket, melyek cseréje nincs ismertelve, cseréltesse ki Milwaukee szervizzel (lásd Garancia/Ügyfélszolgálat címei kiadványt).

Szükség esetén a készülékek robbantott ábráját - a készülék típusa és tízjegyű azonosító száma alapján a területileg illetékes Milwaukee márkaszerviztől vagy közvetlenül a gyártótól (Milwaukee Electric Tool, Max-Eyth-Straße 10, D-71364 Winnenden, Germany) lehet kérni.

SZIMBÓLUMOK



Kérjük alaposan olvassa el a tájékoztatót mielőtt a gépet használja.



Az elektromos kéziszerszámokat ne dobja a háztartási szeméttel! A használt villamos és elektronikai készülékekről szóló 2002/96/EK irányelv és annak a nemzeti jogba való átültetése szerint az elhasznált elektromos kéziszerszámokat külön kell gyűjteni, és környezetbarát módon újra kell hasznosítani.



FIGYELMEZTETÉS
Elektromos áramütés elkerüléséhez a készülék házának felnyitása vagy a csereakku eltávolítása előtt el kell távolítani a vizsgálókábeleket.



Test



Védőszigetelt

Cat II

Átmeneti túlfeszültségek osztályozása, a vezeték testhez viszonyított névleges feszültsége alapján.



Ne helyezze VESZÉLYES, FESZÜLTÉG ALATT ÁLLÓ vezetékekre, ill. ne vegye le azokról.



Egyenáram

TEHNIČNI PODATKI

Območje meritve	Ločljivos	Natančnost meritve
0.00 mA - 3.99 mA	0.01 mA	±0.2% ± 10 dgts
4.00 mA - 21.49 mA	0.01 mA	±0.2% ± 5 dgts
21.5 mA - 99.9 mA	0.1 mA	±1.0% ± 5 dgts

Natančnost je specificirana za 1 leto po tovarniškem kalibriranju pri 18°-28°C in 0%-85% zračne vlažnosti.

Maks. debelina vodnika pri prikazu meritve	6 mm
Delovna temperatura	-10°C-50°C
Temperatura shranjevanja	-40°C-60°C
Temperaturni koeficient	0,1 x specificirana natančnost /°C (<18°C ali >28°C)
Maks. delovna višina nad normalno nič	0-2000 m
Drop test	1 m
Baterije	2AA
Trajanje baterije	pribl. 25 h
Teža po EPTA-proceduri 01/2003	360 g

Varnostni standard po EN 61010-1, UL 61010-1, IEC 61010-2-32 (spenjalna montaža), IEC/EN 61010-1 2. Izdaja za meritve kategorije II, 60 V, stopnja onesnaženja 2, EMV EN 61326-1
Certifikacija ...cULus, CE

⚠ OPOZORILO! Preberite vsa varnostna opozorila in navodila, tudi tista v priloženi brošuri. Napake zaradi neupoštevanja spodaj navedenih opozoril in napotil lahko povzročijo električni udar, požar in/ali težke telesne poškodbe. **Vsa opozorila in napotila shranite, ker jih boste v prihodnje še potrebovali.**

POSEBNA VARNOSTNA OPOZORILA Merilna naprava

V izogib nevarnosti električnega udara, uporabljati zgolj za preizkus 60 V enosmernih tokokrogov kategorije II. Ne uporabljajte za preizkus izmeničnega toka.

Ne uporabljajte za preizkus neizoliranih vodnikov.

Konice sponk transformatorja so tako oblikovane, da pri preizkušanemu tokokrogu ne pride do kratkega stika. Kadar preizkušana naprava izkazuje prosto ležeče prevodne komponente, je potrebno biti pozoren na to, da ne povzročamo kratkih stikov.

Merilno funkcijo najprej testirajte na znanem tokokrogu. Pred uporabo zmeraj najprej preizkusite pravilno delovanje merilne naprave. Pred uporabo se zmeraj prepričajte, da so vezja odklopljena od toka.

Prekritja baterij nikdar ne odpirajte med meritvijo.

Napravo je dovoljeno uporabljati zgolj za predviden namen uporabe in pod predpisanimi pogoji. V nasprotnem primeru varnostne funkcije nimajo učinka in lahko pride do resne škode na napravi ali do poškodb oseb.

Za zmanjšanje tveganja električnega udara ali tvorbe obloka, nosite pri delu na prosto ležečih vodih zmeraj ustrezno osebno zaščitno opremo.

Pravilno delovanje naprave pred uporabo preizkusite na znanem viru oz. upoštevajte navodila naprave.

Ne uporabljajte brez prekritja baterij.

Meritve ne izvajajte v prostorih z lahko vnetljivimi plini. Uporaba merilne naprave lahko povzroča iskrenje, ki lahko privede do eksplozije.

Merilne naprave ne uporabljajte, kadar je ohišje ali so vaše roke vlažne.

Sebe ne ozemljite med meritvijo. Izogibajte se telesnemu stiku z ozemljenimi deli, kot so cevi, grelna telesa, pečice ali hladilniki.

Nikdar ne izvajajte meritve s pokvarjeno merilno napravo, npr. pri poškodovanem ohišju ali prostoležečih kovinskih delih na merilni napravi.

Na merilno napravo ne pritrjujte nobenih dodatnih delov in na napravi ne izvajajte nobenih sprememb. Za popravilo ali rekalkibriranje, merilno napravo pošljite avtorizirani Milwaukee servisni službi.

Ta naprava ni primerna za uporabo s strani oseb (vključno z otrok) z omejenimi telesnimi, senzoričnimi ali duševnimi sposobnostmi ali s pomankljivimi izkušnjami oz. strokovnimi znanji, razen če se bodo s strani za njihovo varnost odgovorne osebe ustrezno podučili ali bodo nadzorovani. Vrh tega je otroke potrebno nadzorovati, da bo zagotovljeno, da se z napravo ne bodo igrali.

POSEBNA VARNOSTNA OPOZORILA Baterije

Za brezhibno delovanje je v napravo potrebno pravilno vstaviti 2-AA baterije. Ne uporabljajte nobene druge oskrbe s tokom ali napetostjo.

Baterije shranjujte zmeraj izven dosega otrok.

Ne uporabljajte novih in rabljenih baterij skupaj. Ne uporabljajte skupaj baterij različnih proizvajalcev (ali različnega tipa enega proizvajalca).

Ne uporabljajte ob enem baterij za polnjenje in baterij za enkratno uporabo.

Baterije vstavite ustrezno + / - simbolom.

Izrabljene baterije takoj predpisoma ustrezno odstranite.

Pod ekstremno obremenitvijo ali ob ekstremni temperaturi iz poškodovanega izmenljivega akumulatorja lahko izteka akumulatorska tekočina. Po stiku z akumulatorsko tekočino prizadeto mesto takoj izperite z vodo in milom. Po stiku z očmi takoj najmanj 10 minut dolgo temeljito izpirajte in nemudoma obiščite zdravnika.

Kadar je površina naprave mokra, baterij ne nadomeščajte.

Za zamenjavo baterij pred odpiranjem predalčka za baterije zmeraj najprej izvlecite vse kable preizkušane naprave, da napravo odklopite iz toka.

Baterij ne zažigajte ali uničujte.

UPORABA V SKLADU Z NAMEMBNOSTJO

Merilna naprava je primerna za merjenje sledečih parametrov: izmenični tok, enosmerni tok, izmenična napetost, enosmerna napetost, električni upor, preizkus električne prevodnosti, kapaciteta kondenzatorja, električna frekvenca. To napravo je dovoljeno zgolj uporabljati za meritve predhodno navedenih parametrov.

DISPLAY

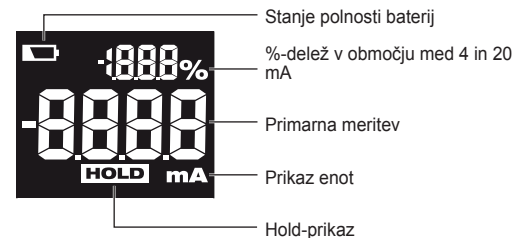

BUTTONS

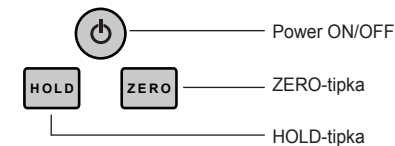

Tipka HOLD

S pritiskom tipke HOLD prikaz zamerzemo. Prikaz ostane nespremenjen tudi pri spremembi vstopne vrednosti. HOLD je prikazan na displeju. Za zapuščanje HOLD modusa pritisnite tipko HOLD ponovno.

Modus mirovanja

Displej se po 5 minutah od zadnjega pritiska tipke, zaradi ohranjanja baterij, izklopi. Za ponoven vklop dispeja pritisnite poljubno tipko.



Avtomatska funkcija izklopa

Naprava se po 15 minutah od zadnjega pritiska tipke, zaradi ohranjanja baterij, avtomatsko izklopi.

%-delež v območju med 4 in 20 mA

22 mA.....	110%
20 mA.....	100%
16 mA.....	75%
12 mA.....	50%
8 mA.....	25%
4 mA.....	0%
0 mA.....	-25%

MEJENJE

- Vzemite spinko iz nosilca sponk.
- Pritisnite tipko , za vklop naprave. Pred naleganjem sponke na prevodnik, pritisnite zmeraj tipko , za začetek nove meritve.
- Klešče za spenjanje prijemajte zgolj za zaščito ročajev.
- Spenjalne čeljusti odprite in dajte na preizkušani vodnik. **OPOZORILO:** Naenkrat ne merite več kot enega voda. Sicer lahko pride do napak meritve.
- Merilna vrednost je prikazana. Negativna vrednost prikazuje, da tok teče v nasprotno smer puščice.
- Pritisnite tipko , da napravo izklopite. Spenjalne čeljusti sprostite iz vodnika. **PREVIDNO!** Maksimalen prerez vodnika znaša 6 mm. Spenjalne čeljusti med meritvijo držite popolnoma zaprte, da ne pride do napak pri merjenju.

VZDRŽEVANJE

Uporabljajte samo Milwaukee pribor in Milwaukee nadomestne dele. Poskrbite, da sestavne dele, katerih zamenjava ni opisana, zamenjajo v Milwaukee servisni službi (upoštevajte brošuro Garancija/Naslovi servisnih služb).

Po potrebi se lahko pri vaši servisni službi ali direktno pri Milwaukee Electric Tool naroči eksplozijska risba naprave ob navedbi tipa stroja in desetmestne številke s tipske ploščice Milwaukee Electric Tool, Max-Eyth-Straße 10, D-71364 Winnenden, Germany.

SIMBOLI



Prosimo, da pred uporabo pozornost preberete to navodilo za uporabo.



Elektricnega orodja ne odstranjujte s hišnimi odpadki! V skladu z Evropsko direktivo 2002/96/EC o odpadni elektrini in elektronski opremi in z njenim izvajanjem v nacionalni zakonodaji je treba električna orodja ob koncu njihove življenjske dobe ločeno zbirati in jih predati v postopek okolju prijaznega recikliranja.



OPOZORILO
V izogib električnemu udaru, pred odpiranjem ohišja ali odstranitvijo nadomestnih akumulatorjev, odstranimo preizkusne kable.



Masa



Zaščitno izolirano

Cat II

Klasifikacija prehodnih prenapetosti, na osnovi nazivne napetosti vodnika v odnosu na maso.



Ne nalegajte na ali snemajte iz NEVARNIH vodnikov POD TOKOM.



Enosmerni tok

TEHNIČKI PODACI

Mjerno područje	Razlučivanje	Točnost mjerenja
0.00 mA - 3.99 mA	0.01 mA	±0.2% ± 10 dgts
4.00 mA - 21.49 mA	0.01 mA	±0.2% ± 5 dgts
21.5 mA - 99.9 mA	0.1 mA	±1.0% ± 5 dgts

Točnost je specificirana za 1 godinu od tvorničkog kalibriranja kod 18°-28°C i 0%-85% vlage zraka.

Max. debljina kabla kod mjernih klijesta	6 mm
Radna temperatura	-10°C-50°C
Temperatura skladišta	-40°C-60°C
Koeficijent temperature	0,1 x specificirana točnost /°C (<18°C oder >28°C)
Max. radna visina preko normalne nule	0-2000 m
Proba pada	1 m
Baterija	2AA
Vijek trajanja baterije	cca. 25 h
Težina po EPTA-proceduri 01/2003	360 g

Sigurnosni standard po EN 61010-1, UL 61010-1, IEC 61010-2-32 (montaža stezaljki), IEC/EN 61010-1 2. Izlaz za mjerenja kategorija II, 60 V, stupanj onečišćenja 2, EMV EN 61326-1

Certifikacija ...cULus, CE

⚠ UPOZORENJE! Pročitajte sigurnosne upute i uputnice, isto i one iz priložene brošure. Ako se ne bi poštivale napomene o sigurnosti i upute to bi moglo uzrokovati strujni udar, požar i/ili teške ozljede.
Sačuvajte sve napomene o sigurnosti i upute za buduću primjenu.

SPECIJALNE SIGURNOSNE UPUTE Mjerni aparat

Zbog izbjegavanje opasnosti od električnog udara, upotrijebiti samo za provjeru od 60 V krugova istosmjernje struje kategorije II. Ne koristiti za provjeru izmjenične struje.

Ne koristiti za provjeru neizoliranih vodiča.

Vrhovi stezaljka transformatora su izrađeni tako, da strujni krug koji se provjerava ne bude spojen kratko. Ako aparat koji se provjerava pokazuje slobodne vodeće komponente, mora se posebno paziti na to, da se ne prouzroče kratki spojevi.

Mjernu funkciju najprije provjeriti na jednom poznatom strujnom krugu. Prije upotrebe uvijek najprije provjeriti pravilnu funkciju mjernog uređaja. Prije upotrebe uvijek se najprije uvjeriti, da su strujni krugovi preklopljani na bezstrujno.

Poklopac baterije za vrijeme mjerenja nikada ne otvarati.

Aparat se smije koristiti samo u predviđene svrhe i pod pravilnim uvjetima. Inače su sigurnosne funkcije nedjelotvorne i može doći do dalekosežnih oštećenja na aparatu ili do povređivanja osoba.

Da bi se rizik jednog električnog udara ili lučnog izbijanja prilikom rada na slobodno ležećim vodičima minimirao, uvijek nositi osobnu zaštitnu opremu.

Pravilnu funkcije aparata prije upotrebe provjeriti na jednom poznatom izvoru odn. Poštivati upute o aparatu.

Ne upotrebljavati bez poklopa baterije.

Mjerenja ne izvoditi u prostorijama sa lako zapaljivim plinovima. Mjerenja ne izvoditi u prostorijama sa lako zapaljivim plinovima. Upotreba mjernog aparata može proizvesti iskre, što može dovesti do eksplozije.

Mjerni aparat ne koristiti, ako je kućište ili Vaša ruka vlažna.

Sebe osobno nemojte uzemljiti za vrijeme jednog mjerenja. Izbjegavajte kontakt tijela sa uzemljenim dijelovima kao što su cijevi, grijalice, štednjak ili hladnjaci.

Nikada ne izvoditi mjerenja sa defektnim mjernim aparatom, npr. kod oštećenog kućišta ili slobodno ležećih metalnih dijelova na mjernom aparatu.

Na mjerni uređaj ne postavljati nikakve dodatne dijelove i ne poduzimati nikakve promjene na mjernom aparatu. Za popravak ili rekalkibriranje, mjerni aparat poslati jednom autoriziranom servisu Milwaukee.

Ova naprava nije prikladna za uporabu od strane osoba (uključno djece) sa smanjenim tjelesnim, senzoričnim ili duševnim sposobnostima ili sa nedostatnim iskustvom odn. stručnim znanjem, osim ako se one na govarajući način nadziru ili podučavaju od strane osoba, odgovornih za njihovu sigurnost. Djeca se k tome moraju nadzirati kako bi se osiguralo, da se ona sa ovom napravom ne igraju.

SPECIJALNE SIGURNOSNE UPUTE Baterije

Za besprijekoran rad se 2-AA baterije moraju pravilno umetnuti u uređaj. Ne upotrebljavati nikakve druge opskrbe naponom ili strujom.

Baterije čuvati uvijek daleko od dohvata djece.

Ne koristiti miješano nove i rabljene baterije. Ne upotrebljavati baterije različitih proizvođača (ili različitih tipova jednog proizvođača).

Baterije sposobne za ponovno punjenje i baterije koje se ne mogu ponovno puniti ne koristiti istovremeno.

Baterije umetnuti odgovarajuće simbolima + / - .

Potrošene baterije odmah na pravilan način ukloniti.

Pod ekstremnim opterećenjem ili ekstremne temperature može iz oštećenih baterija iscuriti baterijska tekućina. Kod dodira sa baterijskom tekućinom odmah isprati sa vodom i sapunom. Kod kontakta sa očima odmah najmanje 10 minuta temeljno ispirati i odmah potražiti liječnika.

Baterije ne mijenjati ako je površina instrumenta mokra.

Prije otvaranje pretinca baterija za promjenu baterija, uvijek najprije izvući sve kablove aparata koji se provjerava a aparat preklopiti ne bezstrujno.

Baterije ne spaliti ili uništiti.

PROPISNA UPOTREBA

Mjerni instrument je prikladan za mjerenje slijedećih parametara: Izmjenične struje, istosmjernje struje, izmjeničnog napona, istosmjernog napona, električnog otpora, električne provjere prolaza, kapaciteta kondenzatora, električne frekvencije. Ovaj instrument se smije koristiti samo za mjerenje ranije navedenih parametara.

DISPLAY

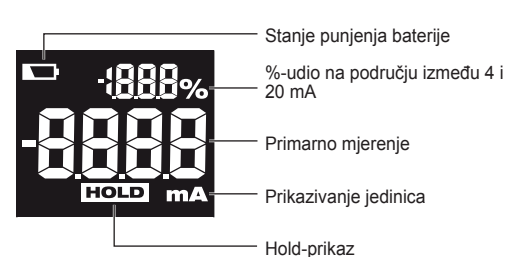

BUTTONS

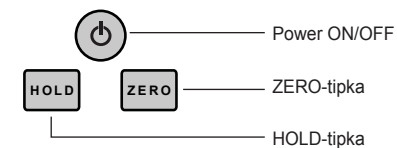

HOLD-Tipka

Pritiskom tipke HOLD se prikaz trajno zadržava. Prikaz ostaje nepromijenjen i kod promjene ulazne vrijednosti. HOLD će biti prikazan na displayu. Tipku HOLD ponovno pritisnuti, da bi se napustio HOLD modus.

Modus mirovanja

Display se poslije 5 minuta nakon zadnjeg pritisnutja tipke isključuje, da bi se tako štedjele baterije. Pritisnuti bilo koju tipku kako bi se Display ponovno uključio.

Automatska funkcija isključivanja

Uređaj se isključuje automatski 15 minuta nakon posljednjeg pritisnutja tipke, da bi se štedjele baterije.

%-udio na području između 4 i 20 mA

22 mA.....	110%
20 mA.....	100%
16 mA.....	75%
12 mA.....	50%
8 mA.....	25%
4 mA.....	0%
0 mA.....	-25%

MJERITI

- Stezaljku izvaditi iz držača stezaljke.
- Pritisnuti tipku za uključenje aparata. Prije postavljanja stezaljke na vodič, uvijek pritisnuti tipku da bi se startalo novo mjerenje.
- Stezna klijesta hvatati samo iza zaštite drške.
- Stezne čeljusti otvoriti i postaviti na vodič koji se provjerava.
UPUTA: Nikada ne mjeriti odjednom više od jednog voda. Inače može doći do greške mjerenja.
- Mjerna vrijednost će biti prikazana. Jedna negativna vrijednost znači, da struja teče suprotno smjeru strelice.
- Pritisnuti tipku , da bi se aparat isključio. Stezne čeljusti odvoji od vodiča.
OPREZ! Maksimalni presjek vodiča iznosi 6 mm. Stezne čeljusti za vrijeme mjerenja držati potpuno zatvorenim, da ne bi došlo do pogreške mjerenja.

ODRŽAVANJE

Primijeniti samo Milwaukee opremu i Milwaukee rezervne dijelove. Sastavne dijelove, čija zamjena nije opisana, dati zamijeniti kod jedne od Milwaukee servisnih službi (poštivati brošuru Garancija/Adrese servisa).

Po potrebi se može zatražiti crtež eksplozije aparata uz davanje podataka o tipu stroja i desetoznamenkastog broja na pločici snage kod Vaše servisne službe ili direktno kod Milwaukee Electric Tool, Max-Eyth-Straße 10, D-71364 Winnenden, Germany.

SIMBOLI



Molimo da pažljivo pročitate uputu o upotrebi prije puštanja u rad.



Elektricne alate ne odlažite u kućne otpatke! Prema Europskoj direktivi 2002/96/EC o starim električnim i elektroničkim strojevima i preuzimanju u nacionalno pravo moraju se istrošeni električni alati sakupljati odvojeno i odvesti u pogon za reciklažu.



UPOZORENJE

Da bi se izbjegao električni udar, prije otvaranja kućišta ili odstranjanja izmjenjivog akumulatora / baterije odstraniti mjerne kablove.



Masa



Zaštitno izoliran

Cat II

Klasifikacija privremenih prenapona, bazirajućih na nazivnom naponu voda u odnosu na masu.



Ne postavljati na OPASNE VODIČE POD NAPONOM ili sa ovih skidati.



Istosmjerna struja

TEHNISKIE DATI

Amplitūda	Atšifrējums	Mērījuma precizitāte
0.00 mA - 3.99 mA	0.01 mA	±0.2% ± 10 dgts
4.00 mA - 21.49 mA	0.01 mA	±0.2% ± 5 dgts
21.5 mA - 99.9 mA	0.1 mA	±1.0% ± 5 dgts

Precizitāte ir vienu gadu pēc kalibrēšanas 18°-28°C temperatūrā un 0%-85% gaisa mitrumā.

Maksimālais kabeļa izmērs knaiblēs	6 mm
Darba temperatūra	-10°C-50°C
Glabāšanas temperatūra	-40°C-60°C
Temperatūras koeficients	0,1 x noteikta precizitāte /°C (<18°C vai >28°C)
Maksimālais augstums, kādā var strādāt	0-2000 m
Dinamiskā pārbaude	1 m
Akumulators	2AA
Baterijas derīgums	apt. 25 h
Svars atbilstoši EPTA -Procedure 01/2003	360 g

Drošības standarti atbilst EN 61010-1, UL 61010-1, IEC 61010-2-32 (klemju montāža), IEC/EN 61010-2. II kategorijas izejas mērījumi, 60 V, Piesārņotāja kategorija 2, EMV EN 61326-1

Sertifikāti ...cULus, CE

⚠ UZMANĪBU! Izlasiet visu drošības instrukciju un lietošanas pamācību klāt pievienotajā bukletā. Šeit sniegto drošības noteikumu un norādījumu neievērošana var izraisīt aizdegšanos un būt par cēloni elektriskajam triecienam vai nopietnam savainojumam. **Pēc izlasīšanas uzglabājiet šos noteikumus turpmākai izmantošanai.**

Drošības instrukcija, mērierīce

Lai izvairītos no bīstamības saņemot elektriskās strāvas triecienu, izmantot iekārtu tikai II kategorijas 60 V līdzstrāvas loku pārbaudei. Iekārta nav piemērota maiņstrāvas pārbaudei veikšanai.

Neizmantojot mērījumu veikšanai uz neizolētām elektrību vadošām detaļām.

Transformatora klemmju gali ir izstrādāti tā, lai veicot strāvas plūsmu tajā netiktu izraisīts issavienojums. Tomēr, ja pārbaudāmā iekārtā ir neizolēti strāvu vadoši elementi, tad ir īpaši jāpiesargās, lai netiktu izraisīts šsavienojums.

Vīspirms pārbaudīt mērīšanas funkciju uz jau zināma strāvas plūsmas loka. Vienmēr pirms mērījumu uzsākšanas pārbaudīt, vai mērierīce ir darba kārtībā. Pirms darbu uzsākšanas vienmēr pārliecināties, vai elektriskā ķēde neatrodas zem sprieguma.

Mērījumu veikšanas laikā nekad nenovērt bateriju nodarījuma vāciņu.

Ierīci drīkst izmantot tikai tai paredzētajam nolūkam un ievērojot visus noteiktos apstākļus. Pretējā gadījumā drošības funkcija nedarbojas un iekārtai var tikt radīti nopietni bojājumi un var tikt savainoti arī cilvēki.

Lai samazinātu iespēju darba laikā saņemt strāvas triecienu vai izlādi zemē, vienmēr ir jālieto piemēroti individuālie aizsardzības līdzekļi.

Pirms lietošanas pārbaudīt uz kāda zināma avota, vai iekārta darbojas pareizi, kā arī jāņem vērā ierīces lietošanas norādes.

Nelietot ierīci bez bateriju nodalījuma vāciņa!

Neveikt mērījumus telpās, kur iespējama viegli uzliesmojošas gāzes klātbūtne. Darbojoties mērierīcē var rasties dzirkstele, kuras rezultātās var notikt sprādziens.

Nelietot mērierīci, ja ir mitra virsma vai rokas.

Neiezmēt sevi, kamēr tiek veikts mērījums. Novērst ķermeņa kontaktu ar iezemētām lietām, piemēram, caurulēm, radiatoriem, plītiem und ledusskapjiem.

Aizliegts veikt mērījumus ar bojātu mērierīci, piemēram, pie bojātas virsmas vai ar metālu saturošām detaļām pie mēraparāta.

Nepievienot papildus detaļas pie mēraparāta un neveikt mērierīcē nekādas izmaiņas. Lai salabotu vai veiktu atkārtotu kalibrēšanu, nosūtīt mērierīci uz autorizētu Milwaukee klientu servisu.

Iekārta nedrīkst lietot personas (tai skaitā arī bērni) ar ierobežotām fiziskajām, sensorajām un garīgajām spējām, kā arī personas ar nepietiekamu pieredzi un/ vai zināšanām, ja vien par viņu drošību atbildīgā persona nav tās instruējusi vai neuzrauga. Īpaši jāuzmanās, lai bērni ar iekārta nespēlētos.

DROŠĪBAS INSTRUKCIJA Baterijas

Lai garantētu normālu darba režīmu, pareizi ievietojiet 2-AA baterijas instrumentā. Neizmantojiet citus spriegumus vai strāvas ietaises.

Uzglabājiet baterijas bērniem nepieejamās vietās.

Nelietojiet jaunās baterijas kopā ar lietotajām. Neievietojiet dažādu ražotāju baterijas (vai viena ražotāja dažādu tipu baterijas).

Nelietojiet kopā uzlādējamās un neuzlādējamās baterijas.

Baterijas ievietojot pārliecinieties, lai + / - poli būtu izvietoti atbilstoši simboliem.

Nolietotās baterijas novāciet nekavējoties un atbilstoši priekšrakstiem.

Pie ārkārtas slodzes un ārkārtas temperatūrām no bojātā akumulatora var iztect akumulatora šķidrums. Ja nonākat saskarsmē ar akumulatora šķidrumu, saskarsmes vieta nekavējoties jānomazgā ar ūdeni un ziepēm. Ja šķidrums nonācis acīs, acis vismaz 10 min. skalot un nekavējoties konsultēties ar ārstu.

Nemaiņīt baterijas, ja ierīces virsma ir mitra.

Pirms bateriju nodalījuma atvēršanas bateriju nomaņam, vienmēr atvienot visus pārbaudāmās iekārtas vadus un atslēgt iekārtu no strāvas padeves.

Nedeziniet vai neiznīciniet baterijas kā citādi.

NOTEIKUMIEM ATBILSTOŠS IZMANTOJUMS

Mērierīce var tikt izmantota sekojošiem mērījumiem: maiņstrāvas plūsmā, līdzstrāvas plūsmā, maiņstrāvas voltāžai, līdzstrāvas voltāžai, pretestībai, nepārtrauktībai, jaudai,

frekvencei.Šis instruments var tikt izmantots tikai iepriekš norādīto mērījumu veikšanai.

DISPLAY

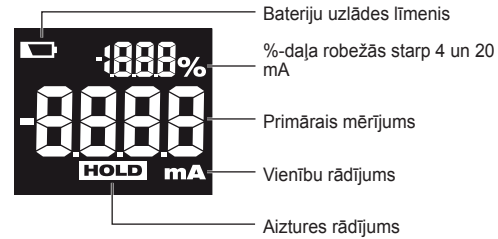

BUTTONS

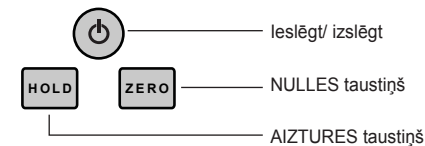

HOLD taustiņš

Nospiediet HOLD taustiņu, lai apturētu mērījumu. Mērījums tiks apturēts neskatoties uz attiecīgajām izmaiņām ievadē. HOLD uzrādās līdz ar mērījumu. Lai pārtrauktu HOLD režīmu, nospiediet vēlreiz HOLD taustiņu.

Miega režīms

Displejs tiks atslēgts 5 minūtes pēc pēdējās, ar taustiņu veiktās darbības, lai ietaupītu elektroenerģiju. Nospiediet jebkuru taustiņu, lai atsāktu displeja darbību.

Automātiskā izslēgšanās

Mērītājs pilnībā izslēgsies 15 minūtes pēc pēdējās ar taustiņu veiktās darbības, lai ietaupītu elektroenerģiju.

4 līdz 20 miliampēru procentuālais diapazons

22 mA.....	110%
20 mA.....	100%
16 mA.....	75%
12 mA.....	50%
8 mA.....	25%
4 mA.....	0%
0 mA.....	-25%

MĒRĪŠANA

1. Izņemt no klemju turētāja klemmes.

Lai ieslēgtu, nospīest taustiņu . Pirms klemmes pielikšanas strāvu vadošajai detaļai, vienmēr nospīest taustiņu . Tādējādi tiek uzsākts jauns mērījums.

2. Klemmei drīkst pieskarties tikai aiz roktura aizsarga.

3. Atvērt klemmes spīles un uzlikt uz strāvu vadošās detaļas.

NORĀDE: Vienlaicīgi drīkst mērt tikai vienu strāvas vadītāju. Pretējā gadījumā rādījumi nebūs precīzi.

4. Tiek parādīts mērījuma rezultāts. Ja vērtība ir negatīva, tad strāva plūst pretēji būtīnās norādītajam virzienam.

5. Lai ierīci izslēgtu, nospīest taustiņu . Atvienot klemmes spīles no strāvas vadītāja.

UZMANĪBU! Maksimālais vadītāja diametrs drīkst būt 6 mm. Mērījumu veikšanas laikā klemmju spīlēm ir jābūt pilnībā noslēgtām, lai neraastos kļūdaini mērījums.

APKOPE

Izmantojiet tikai firmu Milwaukee piederumus un firmas Milwaukee rezerves daļas. Lieciet nomainīt detaļas, kuru nomaņa nav aprakstīta, kādā no firmu Milwaukee klientu apkalpošanas servisiem. (Skat. brošūru „Garantija/klientu apkalpošanas serviss“.)

Ja nepieciešams, klientu apkalpošanas servisā vai tieši pie firmas Milwaukee Electric Tool, Max-Eyth-Strasse 10, D-71364 Winnenden, Germany, var pieprasīt instrumenta eksplozijas zīmējumu, šim nolūkam jāuzrāda mašīnas tips un desmitvietīgais numurs, kas norādīts uz jaudas paneļa.

SIMBOLI



Pirms sākt lietot instrumentu, lūdzu, izlasiet lietošanas pamācību.



Neizmetiet elektroiekartas sadzīves atkritumos! Saskaņā ar Eiropas Direktīvu 2002/96/EK par lietotajam lekroiekartam, elektronikas iekartam un tas iekļaušanu valsts likumdošana lietotas elektroiekartas ir jāsavāc atsevišķi un jānogada otrreizējai pārstrādei videi draudzīga veida.



UZMANĪBU! Lai izvairītos no elektrošoka, pirms iekārtas atvēršanas vai bateriju izņemšanas, atvienojiet kontroles vadus.



Zemējums



Dubultā izolācija

Cat II

Pārejoša pārsprieguma klasifikācija, balstoties uz tīkla nominālā sprieguma attiecību pret masu.



Nepievienot vai nenovērt ierīci no BĪSTAMIEM STRĀVU VADOŠIEM vadītājiem.



Līdzstrāva

TECHNINIAI DUOMENYS

Matavimo diapazonas	Pradžia	Matavimo tikslumas
0.00 mA - 3.99 mA	0.01 mA	±0.2% ± 10 dgts
4.00 mA - 21.49 mA	0.01 mA	±0.2% ± 5 dgts
21.5 mA - 99.9 mA	0.1 mA	±1.0% ± 5 dgts

Tikslumas garantuojamas 1 metus po gamyklinio kalibravimo esant 18–28 °C temperatūrai ir 0–85 % oro drėgnumui.

Maksimalus laido storis, matuojant matavimo replėmis	6 mm
Darbinė temperatūra	-10°C-50°C
Sandėlio temperatūra	-40°C-60°C
Temperatūros koeficientas	0,1 x specifikuotas tikslumas / °C (<18 °C arba >28 °C)
Maksimalus darbo aukštis	0-2000 m
Prietaiso kritimo bandymas	1 m
Baterija	2AA
Akumuliatoriaus veikimo trukmė	apie 25 h
Prietaiso svoris įvertintas pagal EPTA 2003/01 tyrimų metodiką	360 g

Saugumo standartas pagal EN 61010-1, UL 61010-1, IEC 61010-2-32 (gnybtų montavimas), IEC/EN 61010-1, 2-as II kategorijos matavimų leidimas, 60 V, 2 užterštumo laipsnis, EMV EN 61326-1

Sertifikavimai ...cULus, CE

⚠ DĖMESIO! Perskaitykite visas saugumo pastabas ir nurodymus, esančius pridėtoje brošiūroje. Jei nepaisysite žemiau pateiktų saugos nuorodų ir reikalavimų, gali trenkti elektros smūgis, kilti gaisras ir/arba galite sunkiai susižaloti arba sužaloti kitus asmenis.
Išsaugokite šias saugos nuorodas ir reikalavimus, kad ir ateityje galėtumėte jais pasinaudoti.

Matavimo prietaiso SAUGUMO INSTRUKCIJOS

Siekiant išvengti elektros smūgio pavojaus naudokite tik II kategorijos 60 V nuolatinės srovės tikrinimui. Netikrinkite kintamosios srovės.

Netikrinkite neizoliuotų laidų.

Transformatoriaus gnybtų galiukai yra sukonstruoti taip, kad nebūtų trumpojo tikrinamos elektros grandinės jungimo. Jeigu tikrinamas prietaisas nurodo laisvus laidžius komponentus, būtina atkreipti dėmesį, kad nesukeltumėte trumpųjų jungimų.

Matavimo funkciją visų pirma išbandykite ant žinomos elektros grandinės. Prieš naudojimą visų pirma patikrinkite, ar tinkamai veikia matavimo prietaisas. Prieš naudojimą visada įsitikinkite, kad iš grandinės išjungta elektra.

Matavimo metu niekada neatidarykite baterijų dangtelio.

Prietaisą galima naudoti tik numatytais tikslais ir laikantis nustatytų sąlygų. Kitu atveju saugumo funkcijos neveikia ir galimi sunkūs prietaiso pažeidimai arba asmenų sužalojimai.

Siekiant sumažinti elektros smūgio arba iškvos darbo metu riziką, visada dėvėkite tinkamas asmenines apsaugos priemones.

Prieš naudojimą su žinomu šaltiniu išbandykite tinkamą prietaiso veikimą arba laikykitės nurodymų dėl prietaiso.

Būtinai naudokite baterijų dangtelį.

Neatlikti matavimų patalpose su lengvai užsidegančiomis dujomis. Matavimo prietaiso naudojimo metu gali kilti kibirkštys, kurios gali sukelti sproginimą.

Nenaudoti matavimo prietaiso, jei korpusas arba jūsų ranka yra drėgni.

Matavimo metu nebūkite įžeminti. Venkite kūno kontakto su įžemintomis dalimis, tokiomis kaip vamzdžiai, radiatoriai, viryklė ar šaldytuvas.

Niekada neatliki matavimų su sugedusiu matavimo prietaisu, pvz., jei matavimo prietaiso korpusas yra pažeistas arba jei nuo matavimo prietaiso yra atsiskyrusių metalinių dalių.

Netvirtinti prie matavimo prietaiso jokių papildomų dalių ir matavimo prietaiso nekeisti. Norint sutaisyti arba recalibruoti matavimo prietaisą, jį reikia siųsti į galiojus klientų aptarnavimo centrus.

Šio prietaiso negali naudoti ribotų fizinių, jutiminių arba protinių gebėjimų asmenys (taip pat vaikai) arba asmenys, neturintys pakankamai patirties bei specifinių žinių, nebent jie buvo išmokyti arba juos prižiūri už jų saugumą atsakingas asmuo. Būtina prižiūrėti vaikus, siekiant įsitikinti, kad jie nežaidžia su prietaisu.

Baterijos SAUGUMO INSTRUKCIJOS

Kad prietaisas veiktų neprikaištingai, jį reikia tinkamai įdėti 2 AA baterijas. Nenaudoti jokių kitokių įtampos arba srovės šaltinių.

Baterijas visada laikyti vaikams nepasiekiamoje vietoje.

Vienu metu nedėti naujų ir panaudotų baterijų. Nedėti skirtingų gamintojų (arba skirtingų vieno gamintojo tipų) baterijų.

Vienu metu nedėti įkraunamųjų ir neįkraunamųjų baterijų.

Baterijas dėti pagal + / – simbolius.

Išsieikvojusias baterijas tuoj pat tinkamai likviduoti.

Ekstremaliu apkrovų arba ekstremalios temperatūros poveikyje iš keičiamų akumuliatorių gali ištekėti akumuliatoriaus skystis. Išsitempus akumuliatoriaus skysčiui, tuoj pat nuplaukite vandeniu su muilu. Patekus į akis, tuoj pat ne trumpiau kaip 10 minučių gausiai skalaukite vandeniu ir tuoj pat kreipkitės į gydytoją.

Nekeiskite baterijų, kai instrumento paviršius yra šlapias.

Prieš keisdami baterijas ir atidarydami baterijų skyrelį visada pirmiausia atjunkite tikrinamo prietaiso kabelius ir atjunkite prietaisą nuo elektros tinklo.

NAUDOJIMAS PAGAL PASKIRTĮ

Matavimo prietaisas yra skirtas matuoti šiuos parametrus: kintamąją srovę, nuolatinę srovę, kintamąją įtampą, nuolatinę įtampą, elektrinę varžą, elektrinį pralaidumą, kondensatoriaus talpą, elektros dažnį. Šis prietaisas gali būti naudojamas matuoti tik prieš tai nurodytus parametrus.

DISPLAY

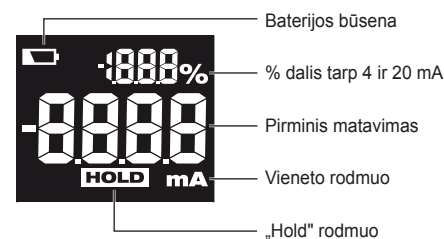

BUTTONS

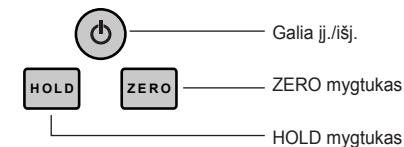

HOLD mygtukas

Nuspaudus HOLD mygtuką sustabdomas rodmuo. Rodmuo išlieka nepakitęs net ir pasikeitus gaunamai vertei. HOLD rodomas ekrane. Norėdami išeiti iš HOLD režimo dar kartą nuspauskite HOLD mygtuką.

Ramybės režimas

Praėjus 5 minutėms po paskutinio mygtuko nuspaudimo, ekranas išsijungia, kad būtų tausojamos baterijos. Nuspauskite bet kokį mygtuką, jeigu norite vėl jungti ekraną.

Automatinio išjungimo funkcija

Praėjus 15 minučių po paskutinio mygtuko nuspaudimo, prietaisas automatiškai išsijungia, kad būtų tausojamos baterijos.

% dalis tarp 4 ir 20 mA

22 mA..... 110%
20 mA..... 100%
16 mA..... 75%
12 mA..... 50%
8 mA..... 25%
4 mA..... 0%
0 mA..... -25%

MATAVIMAS

- Iš gnybtų laikiklio išimkite gnybtus.
- Norėdami įjungti prietaisą nuspauskite mygtuką . Prieš uždedami gnybtus ant laidų visada nuspauskite mygtuką , kad pradėtumėte naują matavimą.
- Gnybtų žnyples suimkite tik už apsauginių rankenėlių.
- Atidarykite gnybtų spaustuvus ir uždėkite ant tikrinamų laidų.
NURODYMAS: vienu metu nematuokite daugiau negu vieno laido. Kitu atveju galimos matavimo klaidos.
- Rodoma matavimo vertė. Neigiama vertė parodo, kad srovė teka ne rodyklės kryptimi.
- Norėdami išjungti prietaisą nuspauskite mygtuką . Nuo laido nuimkite gnybtų spaustuvus.
ATSARGIAI! Didžiausias laido skersmuo yra 6 mm. Matavimo metu kruopščiai prijunkite gnybtų spaustuvus, kad nebūtų matavimo klaidų.

TECHNINIS APTARNAVIMAS

Naudokite tik „Milwaukee“ priedus ir „Milwaukee“ atsargines dalis. Dalis, kurių keitimas neaprašytas, leidžiama keisti tik „Milwaukee“ klientų aptarnavimo skyriams (žr. garantiją/klientų aptarnavimo skyrių adresus brošiūroje).

Jei reikia, nurodant įrenginio tipą bei specifikacijų lentelėje esantį dešimtženklį numerį, iš klientų aptarnavimo skyriaus arba tiesiai iš Milwaukee Electric Tool, Max-Eyth-Strasse 10, D-71364 Winnenden, Germany, galima užsisakyti prietaiso surinkimo brėžinius.

SIMBOLIAI



Prieš pradėdami dirbti su prietaisu, atidžiai perskaitykite jo naudojimo instrukciją.



Neišmeskite elektros įrengimų į buitinius šiukšlynus! Pagal ES Direktyva 2002/96/EB del naudoto įrengimų, elektros įrengimų ir jų itraukimo ir valstybinius įstatymus naudotus įrengimus būtina suringti atskirai ir nugabenti antriniu žaliavų perdirbimui aplinkai nekenksmingu būdu.



ĮSPĖJIMAS
Prieš atidarydami korpusą arba išimdami pakaitinį akumuliatorių / bateriją, pašalinkite tikrinimo laidus, kad išvengtumėte elektros smūgio.



Įžeminimas

Dviguba izoliacija

Cat II

Laikinių viršsrovių klasifikacija, remiantis nominalia laidų įtampa.



Nedėti ant PAVOJINGŲ ELEKTRAI LAIDŽIŲ laidų arba nuo jų nuimti.



Nuolatinė srovė

TEHNILISED ANDMED

Amplituud	Dešifreering	Mõõtmise täpsus
0.00 mA - 3.99 mA	0.01 mA	±0.2% ± 10 dgts
4.00 mA - 21.49 mA	0.01 mA	±0.2% ± 5 dgts
21.5 mA - 99.9 mA	0.1 mA	±1.0% ± 5 dgts

Täpsus kestab ühe aasta pärast kalibreerimist 18°-28°C temperatuuril ja 0%-85% õhuniiskusel.

Maksimaalne kaabli mõõt haaratsil.	6 mm
Töötemperatuur	-10°C-50°C
Hoida temperatuuril:	-40°C-60°C
Temperatuuri koefitsient	0,1 x määratud täpsus /°C (<18°C või >28°C)
Maksimaalne töötamiskõrgus	0-2000 m
Kukkumiskatse	1 m
Aku	2AA
Aku kasutuskestus	ca 25 h
Kaal vastavalt EPTA-protseduurile 01/2003	360 g

Ohutusstandard vastavalt EN 61010-1, UL 61010-1, IEC 61010-2-32 (klemm-montaaž), IEC/EN 61010-1 2. väljaanne kategooria II mõõtmisteks, 60 V, määrumisaste 2, EMV EN 61326-1

Sertifikaadid ...cULus, CE

⚠ TÄHELEPANU! Lugege kõik ohutusnõuanded ja juhendid läbi, ka juures olevast brošüürist. Ohutusnõuete ja juhiste eiramise tagajärjeks võib olla elektrilöökk, tulekahju ja/või rasked vigastused. Hoidke kõik ohutusnõuded ja juhised edasiseks kasutamiseks hoolikalt alles.

Ohutusjuhend, mõõtmise seade

Vältimaks elektrilöögi ohtu, kasutage ainult kat II 60 V alalisvooluahelate kontrollimiseks. Ärge kasutage vahelduvvoolu kontrollimiseks.

Ärge kasutage isoleerimata juhtide kontrollimiseks.

Transformaatoriklemmide otsad on teostatud nii, et ei lühistata kontrollitavat vooluahelat. Kui kontrollitaval seadmel esineb katmata voolu juhtivaid komponente, siis tuleb siiski lühiste vältimisele erilist tähelepanu pöörata.

Testige mõõtefunktsiooni esmalt tuntud vooluahelal. Kontrollige enne kasutamist alati mõõteseadme nõuetekohast talitlust. Veenduge alati enne kasutamist, et vooluahelad on vooluvabaks lülitatud.

Ärge avage mõõtmise ajal kunagi patareilaeka katet.

Seadet tohib kasutada üksnes ettenähtud kasutuseesmärgil ja eeskirjadele vastavatel tingimustel. Vastasel juhul on ohutusfunktsioonid toimetud ja seade võib raskesti kahjustada või inimesed vigastada saada.

Minimeerimaks õhuliinide kallal töötamisel elektrilöögi või kaarlahenduse riski, kandke alati isiklikku kaitsevarustust.

Kontrollige enne kasutamist tuntud alikal seadme nõuetekohast talitlust ja järgige seadmega seonduvaid juhiseid.

Vältige kasutamist ilma patareilaeka katteta.

Mitte teostada mõõtmist ruumides, kus on võimalik kergelt süttiva gaasi juuresolek. Mõõtmiseadmel töötades võib tekkida säde, mis võib põhjustada plahvatust.

Ära kasuta seadet kui pind või käed on niisked.

Ära maandu ennast mõõtmise teostamise ajal. Välti kehakontakti maandatud asjadega, näiteks torude, radiaatorite, ahjude ja külmkappidega.

Mõõtmiste teostamine on keelatud kahjustatud seadmega, näiteks siis kui on kahjustatud seadme pind vai metalli sisaldavad detailid mõõtmiseadme juures.

Mitte ühendada lisadetaile mõõtmiseadmele ega teostada mõõtmiseadmel mingeid parandusi. Parandamiseks või

korduvaks kalibreerimiseks, saada seade volitatud Milwaukee kliendihoolduskeskusele.

Antud seade pole mõeldud kasutamiseks füüsiliste, tundlikkusega vaimupuuetega ega kogemuste ja teadmisteta isikute (kaasaarvatud laste) poolt, kui neil puudub järelevalve ja nende ohutuse eest vastutav isik pole neid seadme kasutamise osas juhendanud. Lapsi tuleb kontrollida, et olla kindel, et nad seadmega ei mängiks.

OHUTUSJUHEND Patareid

Tõrgeteta töö tagamiseks tuleb seadmesse õigesti paigaldada 2 AA-patareid. Ärge kasutage muid pinge- või vooluallikaid.

Hoidke patareisid alati laste käeulatusel eemal.

Ärge kasutage uusi ja kasutatud patareisid koos. Ärge kasutage erinevate tootjate (või ühe tootja erinevat tüüpi) patareisid koos.

Ärge pange seadmesse üheaegselt laetavaid ja mittelaetavaid patareisid.

Pange patareid seadmesse vastavalt + / - sümbolitele.

Utiiseerige kasutatud patareid kohe vastavalt eeskirjadele.

Äärmuslikul koormusel või äärmuslikul temperatuuril võib kahjustatud vahetatavast akust akuvedelik välja voolata. Akuvedelikuga kokkupuutumise korral peske kohe vee ja seebiga. Silma sattumise korral loputage kiiresti põhjalikult vähemalt 10 minutit ning pöörduge viivitamatult arsti poole.

Ärge vahetage patareisid, kui instrumendi pealispind on märg.

Tõmmake enne patareide vahetamiseks patareilaeka avamist alati esmalt kõik kontrollitava seadme kaablid välja ja lülitage seade vooluvabaks+.

Ärge põletage ega hävitage patareisid.

KASUTAMINE VASTAVALT OTSTARBELE

Mõõtmiseadmet võib kasutada järgnevate mõõtmiste teostamiseks: vahelduv- ja alalisvoolu mõõtmiseks, vahelduv- ja alalisvoolu voltaaži mõõtmiseks, takistuse, jätkuvuse, võimsuse sageduse. Antud seadet saab kasutada ainult eelnevalt mainitud mõõtmiste teostamiseks.

DISPLAY

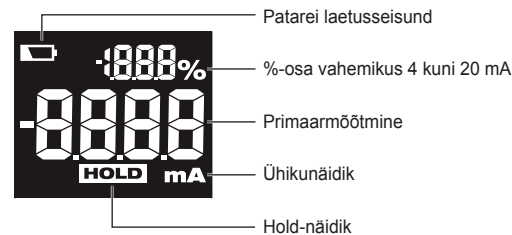

BUTTONS

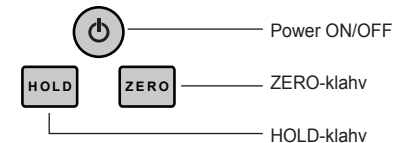

HOLD-klahv

HOLD-klahvi vajutamisega näit külmutatakse. Näit jääb muutmatusks ka lähteväärtuse muutumisel. HOLD näidatakse displeil. Vajutage uuesti HOLD-klahvi, et HOLD-moodusest lahkuda.

Puhke-moodus

Displei lülitub patareide säästmiseks 5 minutit pärast viimast klahvivajutust välja. Vajutage suvalist klahvi, et displei jälle sisse lülitada.

Automaatne väljalülitusfunktsioon

Seade lülitub patareide säästmiseks 15 minutit pärast viimast klahvivajutust automaatselt välja.

%-osa vahemikus 4 kuni 20 mA

22 mA.....	110%
20 mA.....	100%
16 mA.....	75%
12 mA.....	50%
8 mA.....	25%
4 mA.....	0%
0 mA.....	-25%

MÕÕTMINE

1. Võtke klemm klemmihoidikust välja.
2. Vajutage seadme sisselülitamiseks klahvi . Vajutage enne klemmi panemist juhi peale alati klahvi , et uus mõõtmine käivitada.
3. Haarake klemmtangidest kinni ainult käepidemekaitsme tagant.
4. Avage klemmiõud ja pange kontrollitava juhi peale. JUHIS: Ärge mõõtk korruga rohkem kui ühte juhet. Vastasel juhul võivad mõõtevead tekkida.
5. Näidatakse mõõteväärust. Negatiivne väärtus näitab, et vool voolab vastu noole suunda.
6. Vajutage seadme väljalülitamiseks klahvi . Vabastage klemmiõud juhi küljest.

ETTEVAATUST! Juhtme maksimaalne ristlõige on 6 mm. Hoidke klemmiõud mõõtmise ajal täielikult suletud, et ei tekiks mõõtevigu.

HOOLDUS

Kasutage ainult Milwaukee tarvikuid ja Milwaukee tagavaraosi. Detailid, mille väljavahetamist pole kirjeldatud, laske välja vahetada Milwaukee klienditeeninduspunktis (vaadake brošüüri garantii / klienditeeninduste aadressid).

Vajaduse korral võtke tellida seadme läbilõikejoonise, näidates ära masina tüübi ja andmesildil oleva kümnekohalise numbr. Selleks pöörduge klienditeeninduspunkti või otse: Milwaukee Electric Tool, Max-Eyth-Straße 10, D-71364 Winnenden, Germany.

SÜMBOLID



Palun lugege enne käiklaskmist kasutusjuhend hoolikalt läbi.



Ärge käideldge kasutusõlmatuks muutunud elektrilisi tööriistu koos olmejäätmetega! Vastavalt Euroopa Parlamendi ja nõukogu direktiivile 2002/96/EÜ elektri- ja elektroonikaseadmete jäätmete kohta ning direktiivi nõuete kohaldamisele liikmesriikides tuleb asutusõlmatuks muutunud elektrilised tööriistad koguda eraldi ja keskkonnasäästlikult korduskasutada või ringlusse võtta.



ETTEVAATUST! Elektrišokki vältimiseks enne seadme avamist või patareide väljastamist eemalda kontrolljuhtmeid.



Maandus



Topeltisolatsioon

Cat II

Ajutiste ülepingete klassifikatsioon, mis baseerub juhi nimipingete suhtele massiga.



Ärge pange OHTLIKE VOOLU JUHTIVATE juhtide peale ega võtke neilt ära.



Alalisvool

ТЕХНИЧЕСКИЕ ДАННЫЕ

Диапазон измерения	Разрешение	Точность
0.00 мА - 3.99 мА	0.01 мА	±0.2% ± 10 dgts
4.00 мА - 21.49 мА	0.01 мА	±0.2% ± 5 dgts
21.5 мА - 99.9 мА	0.1 мА	±1.0% ± 5 dgts

Точность указана из расчета на 1 год после заводской калибровки при диапазоне рабочих температур от 18°C до 28°C и относительной влажности от 0 % до 85 %.

Максимальное сечение проводника для токоизм. клещей	6 mm
Рабочая температура	-10°C-50°C
Температура хранения	-40°C-60°C
Температурный коэффициент	0,1 x указанная точность /°C (<18°C или >28°C)
Максимальная высота уровнем моря	0-2000 m
Испытание падением	1 m
Батерия	2AA
Время работы батареи	25 h
Вес согласно процедуре EPTA 01/2003	360 g

Стандарт безопасности по EN 61010-1, UL 61010-1, IEC 61010-2-32 (монтаж клемм), IEC/EN 61010-1-2. Выпуск для измерений категории II, 60 В, степень загрязнения 2, ЭМС EN 61326-1

Сертификаты ...cULus, CE

ВНИМАНИЕ! Ознакомьтесь со всеми указаниями по безопасности и инструкциями, в том числе с инструкциями, содержащимися в прилагающемся брошюре. Упущения, допущенные при соблюдении указаний и инструкций по технике безопасности, могут стать причиной электрического поражения, пожара и тяжелых травм. **Сохраняйте эти инструкции и указания для будущего использования.**

СПЕЦИАЛЬНЫЕ УКАЗАНИЯ ПО ТЕХНИКЕ БЕЗОПАСНОСТИ Измерительный прибор

Во избежание поражения электрическим током используйте только для проверки контуров постоянного тока 60 В категории II. Не использовать для проверки переменного тока.

Не использовать для проверки проводников без изоляции.

Концы клемм трансформатора выполнены таким образом, чтобы подлежащий проверке контур не был короткозамкнутым. Однако, если в подлежащем проверке приборе имеются открытые проводящие компоненты, то следует особенно следить за тем, чтобы не создавать короткое замыкание.

Сначала проверьте функцию измерения на известном вам контуре. Перед использованием всегда сначала проверяйте надлежащее функционирование измерительного прибора. Перед применением следует всегда сначала проверять, чтобы контуры были обесточены.

Никогда не открывайте крышку батарейного отсека во время измерения.

Прибор подлежит применению только в соответствии с предусмотренным назначением и при надлежащих условиях. Иначе защитные функции перестанут действовать, и могут иметь место серьезные повреждения прибора или травмирование людей.

Для сведения к минимуму риска поражения током или дугового разряда при работе на открытых проводниках всегда носите подходящие защитные средства.

Перед применением проверяйте надлежащую работу прибора на известном источнике и выполняйте указания прибора.

Не используйте без крышки батарейного отсека.

Не проводите измерения в помещениях с легковоспламеняемой атмосферой. Использование прибора может вызвать искрение, которое может привести к взрыву.

Никогда не используйте прибор, если его поверхность или руки влажные.

Не заземляйте себя во время проведения измерений. Избегайте контакта тела к заземленным предметам, такими как трубы, батареи отопления, кухонные плиты или холодильники.

Не производите измерения при наличии неисправностей прибора, таких как повреждение корпуса или открытые металлические элементы.

Не устанавливайте дополнительные детали и не производите каких-либо модификаций измерительного прибора. Для ремонта или повторной калибровки обратитесь на авторизованную сервисную станцию Milwaukee.

Данный прибор не предназначен для использования лицами (включая детей) с ограниченными физическими, сенсорными или умственными способностями, а также в случае недостатка опыта и/или знаний, за исключением случаев, когда они получили от людей, отвечающих за их безопасность, указания по использованию устройством или находятся под контролем этих лиц. Кроме того, необходимо следить за тем, чтобы дети не играли с прибором.

СПЕЦИАЛЬНЫЕ УКАЗАНИЯ ПО ТЕХНИКЕ БЕЗОПАСНОСТИ Аккумуляторы

Для бесперебойной эксплуатации необходимо вставить 2 батарейки AA в прибор. Не пользуйтесь другими видами питания.

Батарейки следует всегда хранить в местах, не доступных для детей.

Не вставляйте вместе новые и бывшие в употреблении батарейки. Не вставляйте вместе батарейки различных изготовителей (или различных типов одного изготовителя).

Не вставляйте вместе аккумуляторные и не заряжаемые батарейки.

Вставляйте батарейки в соответствии с символами + / -.

Использованные батарейки немедленно утилизируйте.

Аккумуляторная батарея может быть повреждена и дать течь под воздействием чрезмерных температур или повышенной нагрузки. В случае контакта с аккумуляторной кислотой немедленно промойте место контакта мылом и водой. В случае попадания кислоты в глаза промойте глаза в течение 10 минут и немедленно обратитесь за медицинской помощью.

Не заменяйте батарею, если поверхность инструмента влажная.

Перед открытием батарейного отсека для замены батарей всегда сначала отсоединяйте все провода проверяемого прибора и отключайте прибор.

Батареи не выбрасывать и не разламывать.

ИСПОЛЬЗОВАНИЕ

Измерительный прибор подходит для измерения следующих параметров: переменный ток, постоянный ток, переменное напряжение, постоянное напряжение, электрическое сопротивление, проверка отсутствия разрывов в электрической цепи, емкость конденсатора, частота электрического тока. Данный прибор разрешается использовать только для измерения указанных параметров.

DISPLAY



BUTTONS

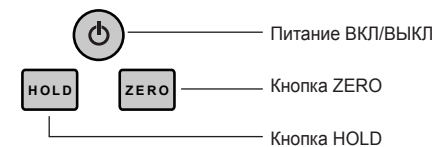

Кнопка HOLD

При нажатии кнопки HOLD индикация останавливается. Индикация остается без изменения даже при изменении входной величины. На дисплее отображается HOLD. Чтобы выйти из режима HOLD, необходимо повторно нажать кнопку HOLD.

Режим сна

Для экономии заряда батареи дисплей отключается через 5 минут после последнего нажатия кнопки. Чтобы активировать дисплей, необходимо нажать любую кнопку.

Функция автоматического выключения



Для экономии заряда батареи прибор автоматически выключается через 15 минут после последнего нажатия кнопки.

% доля в диапазоне от 4 до 20 мА

22 мА.....	110%
20 мА.....	100%
16 мА.....	75%
12 мА.....	50%
8 мА.....	25%
4 мА.....	0%
0 мА.....	-25%

ИЗМЕРЕНИЕ

1. Извлечь клемму из держателя.

Нажать кнопку , чтобы включить прибор. Перед приложением клеммы к проводнику всегда нажимайте кнопку , чтобы запустить новое измерение.

2. Беритесь за щипцы клеммы только за предельные защитных выступов.

3. Раскрыть зажимную колодку и приложить к подлежащему проверке проводнику.

УКАЗАНИЕ: Не измеряйте больше одного проводника одновременно. Иначе могут возникать ошибки измерения.

4. Отображается значение измерения. Отрицательное значение указывает на то, что ток течет в направлении, обратном стрелке.
5. Нажать кнопку , чтобы выключить прибор. Отсоединить зажимную колодку от проводника.

ОСТОРОЖНО! Максимальный диаметр провода в сечении составляет 6 мм. Держите зажимную колодку во время измерения полностью замкнутой во избежание ошибок измерения.

ОБСЛУЖИВАНИЕ

Пользуйтесь аксессуарами и запасными частями Milwaukee. В случае возникновения необходимости в замене, которая не была описана, обращайтесь в один из сервисных центров по обслуживанию электроинструментов Milwaukee (см. список сервисных организаций).

При необходимости может быть заказан чертеж инструмента с трехмерным изображением деталей. Пожалуйста, укажите десятизначный номер и тип инструмента и закажите чертеж у Ваших местных агентов или непосредственно у Milwaukee Electric Tool, Max-Eyth-Str. 10, D-71364 Winnenden, Germany.

СИМВОЛЫ



Пожалуйста, внимательно прочтите инструкцию по использованию перед началом любых операций с инструментом.



Не выбрасывайте электроинструмент с бытовыми отходами! Согласно Европейской директиве 2002/96/EC по отходам от электрического и электронного оборудования и соответствующим нормам национального права вышедшие из употребления электроинструменты подлежат сбору отдельно для экологически безопасной утилизации.



ПРЕДУПРЕЖДЕНИЕ

Чтобы предотвратить удар электрическим током, перед открыванием корпуса или удалением сменной аккумуляторной батареи убрать контрольный кабель.



Заземление



Защитная изоляция



Cat II
Классификация временных скачков напряжения на основе номинального напряжения провода по отношению к земле.



Не прикладывать к ОПАСНЫМ ТОКОПРОВОДЯЩИМ проводам и не снимать с них.



Постоянный ток



Соответствие техническому регламенту



Национальный знак відповідності України

TR 066

ТЕХНИЧЕСКИ ДАННИ

Диапазон на измерване	Разделителна способност	Точност на измерване
0.00 mA - 3.99 mA	0.01 mA	±0.2% ± 10 dgts
4.00 mA - 21.49 mA	0.01 mA	±0.2% ± 5 dgts
21.5 mA - 99.9 mA	0.1 mA	±1.0% ± 5 dgts

Точността е специфицирана за 1 година съгласно фабричното калибриране при 18°-28°C и влажност на въздуха 0%-85%.

Максимална дебелина на кабела при клемите за измерване	6 mm
Работна температура	-10°C-50°C
Температура на съхранение	-40°C-60°C
Температурен коефициент	0,1 x специфицирана точност /°C (<18°C или >28°C)
Максимална работна височина над нормалната нула	0-2000 m
Опит с падане	1 m
Батерия	2AA
Продължителност на работа на батерията	прибл. 25 h
Тегло съгласно процедурата EPTA 01/2003	360 g

Стандарт за безопасност съгласно EN 61010-1, UL 61010-1, IEC 61010-2-32 (монтаж на клемите), IEC/EN 61010-1 2. Данни за измервания от категория II, 60 V, степен на замърсяване 2, EMV EN 61326-1

Сертификати ...cULus, CE

⚠ ВНИМАНИЕ! Прочетете указанията за безопасност и съветите в приложената брошура. Неспазването на приведените по-долу указания може да доведе до токов удар, пожар и/или тежки травми.

Съхранявайте тези указания на сигурно място.

СПЕЦИАЛНИ УКАЗАНИЯ ЗА БЕЗОПАСНОСТ Измервателен уред

За да се избегне опасността от токов удар, да се използва само за проверка на 60-волтови токови вериги с постоянен ток от категория II. Да не се използва за проверка на променлив ток.

Да не се използва за проверка на неизолирани проводници. Върховете на клемите на трансформатора са изпълнени така, че проверяваната токова верига не може да даде на късо. Когато проверяваният уред има открити проводникови елементи, внимавайте да не предизвикате късо съединение.

Първо тествайте функцията за измерване върху позната токова верига. Преди употреба винаги проверявайте, дали измервателният уред функционира безупречно. Преди употреба винаги се уверявайте, че веригите са без ток.

Никога не отваряйте капака на батерията по време на измерване.

Уредът следва да се използва само за предвидената цел и при условия съгласно разпоредбите. В противен случай функциите за безопасност са недействителни и може да се стигне до тежки повреди на уреда или до нараняване на обслужващите лица.

За да минимизирате риска от токов удар или дъгов разряд при работа в близост до неизолирани проводници, винаги носете подходящо лично предпазно оборудване.

Преди употреба проверете правилното функциониране на уреда върху познат източник, респективно спазвайте указанията за уреда.

Не използвайте без поставен капак на батерията.

Не извършвайте измервания в помещения с лесно запалими газове. Използването на измервателния уред може да предизвика образуване на искра, което да доведе до експлозия.

Не използвайте измервателния уред, ако корпусът му или ръката Ви са влажни.

Не извършвайте сами заземяване по време на измерване. Избягвайте контакт със заземени части като тръби, радиатори, печки или хладилници.

Никога не извършвайте измервания с дефектен уред, например при повреден корпус или свободни метални части по измервателния уред.

Не поставяйте допълнителни части към уреда за измерване, както и не приемайте никакви промени по него. За ремонт или калибриране занесете уреда в специализиран сервис на Milwaukee.

Този уред не е подходящ за използване от лица (включително деца) с редуцирани физически, сензорни или умствени качества или с недостатъчен опит, респективно специализирани познания, освен ако те не бъдат инструктирани или наблюдавани от отговарящо за тяхната безопасност лице. Освен това контролирайте децата, за да се уверите, че не си играят с уреда..

СПЕЦИАЛНИ УКАЗАНИЯ ЗА БЕЗОПАСНОСТ Батерии

За безупречна работа е необходимо да поставите правилно в устройството 2 батерии AA. Не използвайте никакви други източници на напрежение и начини на електрозахранване.

Съхранявайте батериите винаги далеч от достъпа на деца.

Не използвайте едновременно нови и стари батерии. Не използвайте батерии на различни производители (или различни модели на един и същ производител).

Не използвайте едновременно зареждащи се и незареждащи се батерии.

Поставяйте батериите като обърнете внимание на поляритета + / -.

Изтощените батерии следва да се изхвърлят съобразно изисквания за подобен вид отпадъци.

При екстремно натоварване или екстремна температура от повредени акумулатори може да изтече батерийна течност. При допир с такава течност веднага измийте с вода и сапун. При контакт с очите веднага изплаквайте старателно най-малко 10 минути и незабавно потърсете лекар.

Не сменяйте батериите, ако повърхността на инструмента е мокра.

Преди отваряне на гнездото на батериите за смяната им, винаги изключвайте всички кабели на уреда за проверка и изключете захранването на уреда

Не изгаряйте или не чупете батериите.

ИЗПОЛЗВАНЕ ПО ПРЕДНАЗНАЧЕНИЕ

Измервателният уред е подходящ за измерване на следните параметри: променлив ток, постоянен ток, променливо напрежение, постоянно напрежение, електрическо съпротивление, проверка за електропроводимост, капацитет на кондензатора, електрическа честота. Този уред следва да се използва за измерване само на горепосочените параметри.

DISPLAY

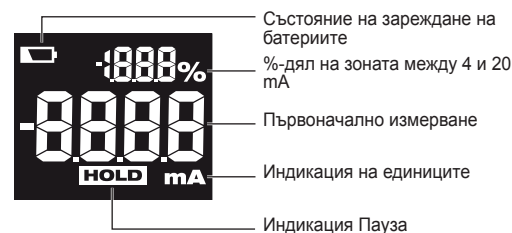

BUTTONS

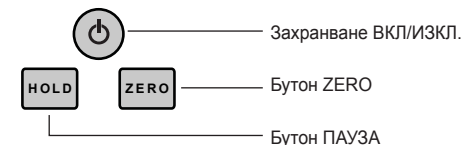

Бутон HOLD

Посредством натискане на бутон HOLD индикацията "замръзва". Индикацията остава без промяна дори и при променяне на входящата стойност. На дисплея се показва HOLD. Натиснете повторно бутона HOLD, за да излезете от режим HOLD.

Режим Покой

Дисплеят се изключва 5 минути след последното натискане на бутон, с цел запазване на батериите. Натиснете произволен бутон, за да включите отново дисплея.

Функция автоматично изключване



Уредът се изключва автоматично 15 минути след последното натискане на бутон, с цел запазване на батериите.

%-дял в диапазона между 4 и 20 mA

22 mA.....	110%
20 mA.....	100%
16 mA.....	75%
12 mA.....	50%
8 mA.....	25%
4 mA.....	0%
0 mA.....	-25%

ИЗМЕРВАНЕ

1. Извадете клемата от поставката за клеми.

Натиснете бутона , за да включите уреда. Преди поставяне на клемата върху проводника винаги натискайте бутон , за да стартирате измерването.

2. Хващайте клещите само за изолираната част.

3. Отворете челюстите на клемата и ги поставете върху проверявания проводник.

УКАЗАНИЕ Не измервайте повече от един проводник наведнъж. В противен случай могат да възникнат грешки при измерването.

4. Измерената стойност бива показвана. Отрицателната стойност показва, че токът тече обратно на посоката на стрелката.

5. Натиснете бутона , за да изключите уреда. Махнете клемите от проводника.

ВНИМАНИЕ! Максималното сечение на проводника е 6 мм. По време на измерването дръжте челюстите на клемите напълно затворени, за да не възникнат грешки при измерването.

ПОДДРЪЖКА

Да се използват само аксесоари на Milwaukee и резервни части на Milwaukee. Елементи, чията подмяна не е описана, да се дадат за подмяна в сервис на Milwaukee Electric Tool „Гаранция и адреси на сервиси“.

При необходимост можете да поискате за уреда от Вашия сервис или директно от Milwaukee Electric Tool, Max-Eyth-Straße 10, D-71364 Winnenden, Germany, чертеж за в случай на експлозия, като посочите типа на машината и десетцифрения номер върху заводската табелка.

СИМВОЛИ



Преди пускане на уреда в действие моля прочетете внимателно инструкцията за използване.



Не изхвърляйте електроинструменти при битовите отпадъци! Съобразно Европейска директива 2002/96/ЕО за стари електрически и електронни уреди и нейното реализиране в националното законодателство изхабените електроинструменти трябва да се събират отделно и да се предават в пункт за екологосъобразно рециклиране.



ПРЕДУПРЕЖДЕНИЕ

За да избегнете електрически удар, преди отваряне на корпуса или смяна на сменящата се батерия, махнете кабела за проверка.



Маса



Предпазна изолация

Cat II

Класификация на временни свръхнапрежения, базирани на номиналното напрежение на проводника в съотношение с масата.



Не поставяйте върху или не отделяйте от ОПАСНИ, ТОКОПРОВОДИМИ проводници.



Постоянен ток

DATE TEHNICE

Domeniul de măsurare	Rezoluția	Acuratețea
0.00 mA - 3.99 mA	0.01 mA	±0.2% ± 10 dgts
4.00 mA - 21.49 mA	0.01 mA	±0.2% ± 5 dgts
21.5 mA - 99.9 mA	0.1 mA	±1.0% ± 5 dgts

Acuratețea este specificată pentru 1 an de la calibrarea din fabrică la 18°-28°C și umiditate relativă a aerului de 0%-85%.

Grosimea max. a cablului la cleștele de măsurare	6 mm
Temperatura de lucru	-10°C-50°C
Temperatura de depozitare	-40°C-60°C
Coefficient de temperatură	0,1 x acuratețea specificată /°C (<18°C sau >28°C)
Altitudinea max. de lucru	0-2000 m
Test de cădere	1 m
Baterie	2AA
Durata bateriei	aprox 25 h
Greutatea conform „EPTA procedure 01/2003”	360 g

Standard de siguranță conform EN 61010-1, UL 61010-1, IEC 61010-2-32 (montaj cu borne), IEC/EN 61010-1 ediția a 2-a pentru măsurători de categoria II, 60 V, grad de poluare 2, compatibilitatea electromagnetică EN 61326-1

Certificări ...cULus, CE

AVERTISMENT! Citiți toate avizele de siguranță și indicațiile, chiar și cele din borșura alăturată.

Nerespectarea indicațiilor de avertizare și a instrucțiunilor poate provoca electrocutare, incendii și/sau răni grave.

Păstrați toate indicațiile de avertizare și instrucțiunile în vederea utilizărilor viitoare.

INSTRUCȚIUNI SPECIALE DE SIGURANȚĂ

Aparatul de măsurare

Pentru evitarea pericolului de electrocutare, se folosește doar pentru verificarea circuitelor de curent continuu de 60 V de categoria II. A nu se folosi pentru verificarea curentului alternativ.

A nu se folosi pentru verificarea conductorilor neizolați.

Vârfurile clemei transformatorului sunt astfel concepute, încât circuitul electric ce trebuie verificat să nu fie scurtcircuitat. Dacă aparatul ce se verifică prezintă componente conductoare libere, trebuie acordată o atenție deosebită să nu se producă scurtcircuite.

Funcția de măsurare se testează mai întâi pe un circuit electric cunoscut. Întotdeauna înainte de utilizare se verifică mai întâi funcționarea corespunzătoare a aparatului de măsurare. Înainte de utilizare asigurați-vă că circuitele nu au curent.

Capacul bateriilor nu se deschide niciodată în timpul măsurătorii.

Este permisă folosirea aparatului doar în scopul pentru care a fost prevăzut și cu respectarea condițiilor prescise. În caz contrar, funcțiile de siguranță sunt inactice și pot surveni daune grave la aparat sau vătămări de persoane.

Pentru a reduce la minim riscul unei electrocutări sau a unei descărcări în arc în timpul lucrului la conductorii liberi, se va purta întotdeauna echipament adecvat de protecție personală.

Înainte de utilizare se verifică funcționarea corespunzătoare a aparatului pe o sursă cunoscută, respectiv se respectă instrucțiunile de la aparat.

A nu se utiliza fără capacul de la baterii.

Nu se efectuează măsurători în încăperi cu gaze ușor inflamabile. Utilizarea aparatului de măsurare poate produce scântei, ceea ce ar putea cauza o explozie.

Nu se folosește aparatul de măsurare dacă mâna dvs. sau carcasa sunt umede.

Nu vă pământați pe dvs. înșivă în timpul măsurării. Evitați contactul corpului cu obiecte pământate precum țevi, radiatoare, cuptoare sau frigidere.

Nu se vor efectua niciodată măsurători cu un aparat de măsurare defect, de ex. cu carcasa deteriorată sau cu părți metalice expuse liber pe aparat.

Nu se montează piese suplimentare pe aparatul de măsură și nici nu se întreprind modificări asupra aparatului. Pentru reparații sau recalibrare, aparatul trebuie trimis la un serviciu pentru clienți autorizat de Milwaukee.

Acest aparat nu este indicat pentru a fi folosit de persoane (inclusiv de copii) cu capacități fizice, senzoriale și mentale reduse sau care nu au experiență și nu au suficiente cunoștințe de specialitate, decât dacă sunt supravegheate de o persoană responsabilă pentru securitatea lor sau dacă au fost instruite corespunzător de acestea. Copiii trebuie de asemenea supravegheați pentru a fi siguri că nu se joacă cu aparatul.

INSTRUCȚIUNI SPECIALE DE SIGURANȚĂ Baterii

Pentru o funcționare perfectă trebuie introduse corect în aparat 2 baterii AA. Nu se vor folosi alte alimentări de curent sau surse de tensiune.

Bateriile nu se lasă niciodată în îndemâna copiilor.

Nu se introduc împreună baterii noi cu baterii uzate. Nu se introduc împreună baterii de la producători diferiți (sau de tipuri diferite).

Nu se folosesc simultan baterii reincărcabile cu baterii nereîncărcabile.

Bateriile se introduc conform simbolurilor + / -.

Bateriile uzate se îndepărtează imediat ca deșeu respectând normele.

Acidul se poate scurge din acumulatorii deteriorați la încălziri sau temperaturi extreme. În caz de contact cu acidul din acumulator, spălați imediat cu apă și săpun. În caz de contact cu ochii, clătiți cu atenție timp de cel puțin 10 minute și apelați imediat la îngrijire medicală.

Bateriile nu se înlocuiesc dacă suprafața instrumentului este udă.

Înainte de deschiderea compartimentului de baterii pentru înlocuirea acestora se scot întotdeauna mai întâi toate cablurile aparatului de verificat și se decuplează aparatul de la alimentarea electrică.

A nu se arde sau distruge bateriile.

CONDIȚII DE UTILIZARE SPECIFICATE

Aparatul de măsură se pretează la măsurarea următorilor parametri: curent alternativ, curent continuu, tensiune alternativă, tensiune continuă, rezistență electrică, verificarea continuității electrice, capacitatea unui condensator, frecvență electrică. Utilizarea acestui aparat este permisă numai pentru măsurarea parametrilor menționați mai sus.

DISPLAY

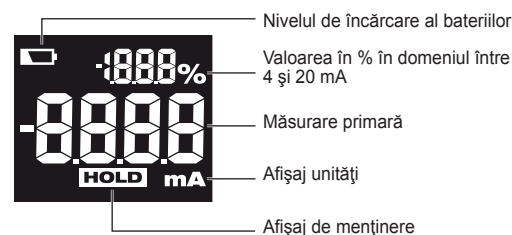

BUTTONS

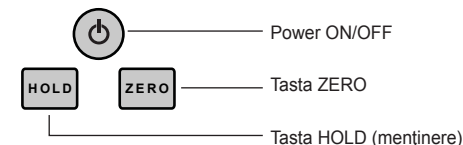

Tasta HOLD (MENȚINE)

Apăsați tasta HOLD pentru a păstra valoarea citită. Afișajul rămâne neschimbat chiar dacă valoarea de intrare se modifică. Pe display apare HOLD. Apăsați din nou pe tasta HOLD pentru a părăsi modul de lucru HOLD (Menținere).

Mod de lucru hibernare

5 min. după ultima apăsare de tastă display-ul se stinge pentru a se menaja bateriile. Apăsați o tastă după plac pentru a reactiva display-ul.

Oprire automată

15 min. după ultima apăsare de tastă aparatul se oprește complet, pentru a se menaja bateriile.

Cotă procentuală în intervalul 4-20 mA

22 mA.....	110%
20 mA.....	100%
16 mA.....	75%
12 mA.....	50%
8 mA.....	25%
4 mA.....	0%
0 mA.....	-25%

MĂSURARE

- Îndepărtarea clemei din suportul acesteia.
- Se apasă tasta pentru a porni aparatul. Înainte de a pune clema pe conductor apăsați întotdeauna tasta pentru a porni o măsurătoare nouă.
- Cleștele clemei se prinde doar de după protecția mânerelor.
- Se deschid fâlcile clemei și se pun pe conductorul de verificat.

INDICAȚIE: Nu se măsoară mai mult de un singur conductor. În caz contrar pot să apară erori de măsurare.

- Se afișează valoarea de măsurare. O valoare negativă indică faptul că curentul curge în sens invers direcției săgeții.
- Apăsați tasta pentru a opri aparatul. Desfaceți fâlcile clemei de pe conductor.
ATENȚIE! Secțiunea maximă a conductorului este de 6 mm. Fâlcile se țin complet închise în timpul măsurătorii pentru a nu apărea erori de măsurare.

INTREȚINERE

Utilizați numai accesorii și piese de schimb Milwaukee. Dacă unele din componente care nu au fost descrise trebuie înlocuite, vă rugăm contactați unul din agenții de service Milwaukee (vezi lista noastră pentru service / garanție)

Dacă este necesară, se poate comanda o imagine descompusă a sculei. Vă rugăm menționați numărul art. Precum și tipul mașinii tipărit pe etichetă și comandați desenul la agenții de service locali sau direct la Milwaukee Electric Tool, Max-Eyth-Straße 10, D-71364 Winnenden, Germany.

SIMBOLURI



Vă rugăm citiți cu atenție instrucțiunile înainte de pornirea mașinii



Nu aruncați scule electrice în gunoii menajeri! Conform directivei europene nr. 2002/96/EC referitor la aparate electrice și electronice uzate precum și la transpunerea acesteia în drept național, sculele electrice trebuie colectate separat și introduse într-un circuit de reciclare ecologic.



AVERTIZARE

Pentru a se evita electrocutarea, trebuie scoase cablurile de verificare înainte de deschiderea carcasei sau îndepărtarea bateriilor.



Masă



Cu izolație de protecție

Cat II

Clasificarea de supratensiuni temporare pe baza tensiunii nominale a conductorului în raport cu masa.



Nu se pune pe conductorii ce CONDUC CURENTUL ELECTRIC ȘI PREZINTĂ PERICOL și nici nu se ia de pe aceștia.



Curent continuu

ТЕХНИЧКИ ПОДАТОЦИ

Мерно подрачје	Резолуција	Мерна точност
0.00 mA - 3.99 mA	0.01 mA	±0.2% ± 10 dgts
4.00 mA - 21.49 mA	0.01 mA	±0.2% ± 5 dgts
21.5 mA - 99.9 mA	0.1 mA	±1.0% ± 5 dgts

Точноста е специфицирана за 1 година по фабричката калибрација при температура 18°-28°C и влажност 0%-85% .

Макс. дебелина на кабел кај мерна клешта	6 mm
Работна температура	-10°C-50°C
Температура на чување	-40°C-60°C
Температурен коефициент	0,1 x специфицирана точност /°C (<18°C или >28°C)
Макс. Работна висина над Нормална нула	0-2000 m
Тест на паѓање	1 m
Батерија	2AA
Век на батеријата	околу 25 h
Тежина според ЕПТА-процедурата 01/2003	360 g

Безбедносен стандард според EN 61010-1, UL 61010-1, IEC 61010-2-32 (Монтажа на стегачите), IEC/EN 61010-1 2. едисија за мерења од категоријата II, 60 V, степен на нечистотија 2, EMV EN 61326-1

Сертификати ...cULus, CE

⚠ ПРЕДУПРЕДУВАЊЕ! Прочитајте ги сите безбедносни упатства и инструкции. Заборавање на почитувањето на безбедносните упатства и инструкции можат да предизвикаат електричен удар, пожар и/или тешки повреди. **Сочувајте ги сите безбедносни упатства и инструкции за во иднина.**

СПЕЦИЈАЛНИ БЕЗБЕДНОСНИ УПАТСТВА Мерен апарат

За да се избегне опасноста од струен удар, да се употребува само за проверка на кола со иста струја од 60 V на кат. II. Да не се употребува за проверка на наизменична струја.

Да не се употребува за проверка на неизолирани кондуктори.

Врвовите на трансформаторските стегачи се дизајнирани со намената, струјното коло кое што треба да се провери да не доживее краток спој. Ако апаратот кој што треба да се провери покажува експонирани кондуктивни компоненти, треба особено да се внимава на минимирање на можноста од кратки споеви.

Мерната функција најпрво да се истестира на познато струјно коло. Пред употребата секогаш најпрво да се провери исправната функција на мерниот апарат. Пред употребата најпрво осигурајте се дека струјните кола се исклучени од струја.

Никогаш не го отворајте куќиштето на батериите за време на мерењето.

Апаратот смее да се употребува само за предвидената намена и во склад со пропишаните услови. Во спротивно безбедносните функции не делуваат и може да дојде до тешки оштетувања на самиот апарат или до повреда на лица.

За да се минимизира ризикот од струен удар или празнење на електричен лак за време на работењето со експонирани водови, секогаш да се носи соодветна лична заштитна опрема.

Уредната функција на апаратот пред употреба да се провери на познат извор односно да се обрати внимание на напомените за апаратот.

Да не се употребува ако поклопецот на батериите е отстранет. Не вршете мерења во простори со лесно запаливи гасови. Употребата на мерниот апарат може да предизвика искри, што може да доведе до експлозија.

Не го употребувајте мерниот апарат доколку куќиштето или Вашата рака е влажна.

Не се заземјувајте за време на мерењето. Избегнувајте контакт на телото со заземјени делови како што се цевки, грејни тела, печки или фрижидери.

Никогаш не вршете мерења со дефектен мерен апарат, на пример при оштетено куќиште или положени метални делови врз мерниот апарат.

Не нанесувајте дополнителни делови на мерниот апарат и не правите измени на мерниот апарат. За поправка или рекалибрација испратете го мерниот апарат во овластена служба за клиенти на Milwaukee.

Овој апарат не е наменет за употреба од страна на лица (вклучувајќи деца) со намалени телесни, сензорични или душевни способности или со недостаток на искуство односно стручно знаење, освен во случај кога наведените лица соодветно се инструирани или надгледувани од страна на лице кое што е одговорно за нивната безбедност. Покрај тоа децата ионака треба да бидат надгледувани за да бидете сигурни дека нема да играат со апаратот.

СПЕЦИЈАЛНИ БЕЗБЕДНОСНИ УПАТСТВА Батерии

За беспрекорна работа во апаратот мора да бидат уредно ставени 2-AA батерии. Не употребувајте други видови на напојување со напон или струја.

Секогаш чувајте ги батериите вон дофат на деца.

Не употребувајте мешавина од нови и употребувани батерии. Не употребувајте мешавина од батерии на различни производители (или различни типови од еден производител). Не употребувајте истовремено батерии што можат да се полнат и батерии што не можат да се полнат.

Ставајте ги батериите според символите + / - .

Искористените батерии отстранете ги веднаш уредно.

Киселината од оштетените батерии може да истече при екстрем напон или температури. Доколку дојдете во контакт со исатата, измијте се веднаш со сапун и вода. Во случај на контакт со очите плакнете ги убаво најмалку 10 минути и задолжително одете на лекар.

Батериите да не се заменуваат ако површината на инструментот е мокар.

Пред отворањето на куќиштето за батерии заради замена на батериите секогаш претходно да се извадат сите каблови на апаратот кој што се проверува и апаратот да се исклучи од струја.

Батериите да не се палат и да не се уништуваат.

СПЕЦИФИЦИРАНИ УСЛОВИ НА УПОТРЕБА

Овој апарат е погоден за мерење на следните параметри: наизменична струја, еднонасочна струја, наизменичен напон, еднонасочен напон, електричен отпор, контрола на електричен проток, капацитет на кондензатор, електрична фреквенција. Овој апарат смее да се употребува само за мерење на претходно наведените параметри.

DISPLAY

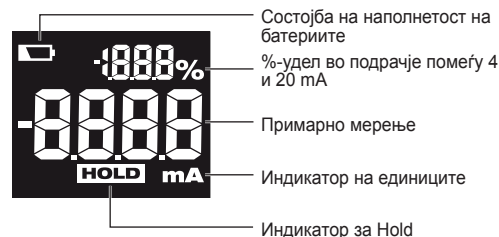

BUTTONS

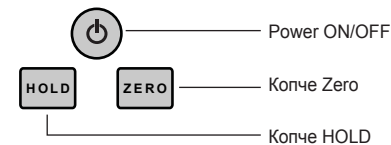

Копче HOLD

Со притиснување на копчето HOLD се замрзува индикацијата. Индикацијата останува непроменета и во услови на измена на влезната вредност. HOLD се прикажува во дисплејот. Копчето HOLD притиснете го повторно за да го напуштите модусот на HOLD.

Модус на мирување

Дисплејот се исклучува автоматски 5 минути после последното притиснување на некое копче со цел да се штедат батериите. Притиснете произволно копче за да го вклучите повторно дисплејот.

Автоматска функција на исклучување

Апаратот се исклучува после 15 минути по последното притиснување на некое копче за да се штедат батериите.

%-удел во подрачјето меѓу 4 и 20 mA

22 mA.....	110%
20 mA.....	100%
16 mA.....	75%
12 mA.....	50%
8 mA.....	25%
4 mA.....	0%
0 mA.....	-25%

МЕРЕЊЕ

- Извадете го стегачот од држачот на стегачи. Притиснете го копчето за да го вклучите апаратот. Пред ставање на стегачот околу кондукторот секогаш да се притисне копчето за да се почне со ново мерење.
- Клештата за стегање да се фаќа исклучиво од задната страна на заштитата за фаќање.

- Деловите за стегање да се отворат и да се постават околу кондукторот за тестирање.

НАПОМЕНА: Да не се мери повеќе од еден вод во исто време. Во спротивно може да дојде до грешки при мерењето.

- Се прикажува вредноста за мерење. Негативна вредност покажува дека струјата тече наспроти правецот на стрелките.

- Да се притисне копчето за апаратот да се исклучи. Тргнете ги деловите за стегање од кондукторот.

ВНИМАНИЕ! Максималниот пресек на кондукторот изнесува 6 мм. Деловите за стегање за време на мерењето во целост држете ги затворени за да не дојде до грешки при мерењето.

ОДРЖУВАЊЕ

Користете само Milwaukee додатоци и резервни делови. Доколку некои од компонентите кои не се опишани треба да бидат заменети, Ве молиме контактирајте ги сервисните агенти на Milwaukee (консултирајте ја листата на адреси).

Доколку е потребно можно е да биде набавен детален приказ на алатот. Ве молиме наведете го бројот на артиклот како и типот на машина кој е отпечатен на етикетата и порачајте ја скицата кај локалниот застапник или директно кај: Milwaukee Electric Tool, Max-Eyth-Straße 10, D-71364 Winnenden, Germany.

СИМБОЛИ



Ве молиме пред да ја стартувате машината обрнете внимание на упатствата за употреба.



Не ги фрлајте електричните апарати заедно со другиот домашен отпад! Европска регулатива 2002/96/ЕС за одлагање на електрична и електронска опрема и се применува согласно националните закони. Електричните апарати кои го достигнале крајот на својот животен век мора да бидат одвоено собрани и вратени во соодветна рециклажна установа.



ПРЕДУПРЕДУВАЊЕ
Со цел за избегнување електричен удар, пред отворање на куќиштето или отстранување на батеријата отстранете ги контролните кабли.



Маса



Заштитна изолација

Cat II

Класифицирање на привремените преку-напони, врз основа на номиналниот напон на водот во однос на масата.



Да не се аплицира на кондуктори **ОПАСНИ ПО ЖИВОТ НИЗ КОИ ТЕЧЕ СТРУЈА** ниту пак да се отстранат од таквите.



Истосмерна струја

测量范围	分辨率	测量精度
0.00 mA - 3.99 mA	0.01 mA	±0.2% ± 10 dgts
4.00 mA - 21.49 mA	0.01 mA	±0.2% ± 5 dgts
21.5 mA - 99.9 mA	0.1 mA	±1.0% ± 5 dgts

精度符合工厂校准后一年在18°-28°C和10%-85%空气湿度情况下。

在测量钳的最大电缆直径	6 mm
工作温度	-10°C-50°C
储存温度	-40°C-60°C
温度系数	0.1 x 指定精度/°C (<18°C 或 >28°C)
平均海平面上的最大工作高度	0-2000 m
摔落测试	1 m
电池	2AA
电池寿命	约 25 h
重量符合EPTA—Procedure01 / 2003	360 g

按EN 61010-1、UL 61010-1、IEC 61010-2-32 (夹子安装)、IEC/EN 61010-1 2.等级II测量输出、60 V、污染度2、EMV EM 61326-1的安全标准

证书 ...cULus, CE

注意！ 务必仔细阅读所有安全说明和安全指示（应注意阅读附上的小册子）。如未确实遵循警告提示和指示，可能导致电击、火灾并且/ 其他的严重伤害。妥善保存所有的警告提示和指示，以便日后查阅。

关于测量仪表的特殊安全指示

为避免电击，只能使用以检查等级II 60V直流电路。务必不使用它以检查交流。

务必不使用它以检查无绝缘电线。

变压器夹子尖端的设计不允许要检查电路短路。但如果要检查的机器上有外露带电部件，应特别注意到不要产生短路。

首先应测试测量功能在一个已知的电路上。每次使用前应检查测量仪的正确工作。进行工作前确保电路不接通不带电。

在任何情况下不得进行测量时打开电池盖子。

只得按确定使用目标和在符合规定条件下使用机器。否则，安全功能失效并导致机器上严重损坏或人员受伤。

在外露电线进行工作时，应穿上合适个人防护服以避免电击危险或电弧爆炸。

进行工作前应在已知电源上检查机器并注意道机器说明。

电池盖子取出时不得使用机器。

务必不进行测量于含易燃气体的房间。使用测量仪表会发出火花并造成爆炸。

外壳或手潮湿时，请勿用测量仪表。

测量时，务必不要把自己接地。应避免与管道、散热器、炉灶或冰箱的直接接触。

绝对不要使用有损坏外壳或有裸露金属部件等故障仪器进行测量。

不应在测量仪器上安装附加部件或改装测量仪器。为修理或重新校准测量仪器，必须把仪器送给授权密尔瓦基顾客服务中心。

除非负责安全或给予本机器操作指示的人员在场，身体，感觉或精神机能障碍者或缺乏经验和/或缺乏专业知识的人员（包括小孩）不得使用本机器。此外，应照看小孩以确保小孩不能玩弄本机器。

关于蓄电池的特殊安全指示

为保证良好工作，得正确地装入3/AA型电池。不能使用其他电压源或供电设备。

经常把电池放在小孩不能接触到的地方。

不要把新旧电池混用。不要把不同制造商的(或同一制造商的不同类型的)电池混用。

不要同时装入可再充电电池和不可再充电电池。

按照+/-标志正确装入电池。

请正确回收用完的电池。

在过度超荷或极端的温度下，可能从损坏的蓄电池中流出液体。如果触摸了此液体，必须马上使用肥皂和大量清水冲洗。如果此类流体侵入眼睛，马上用清水彻底清洗眼睛（至少冲洗 10 分钟），接着即刻就医治疗。

表面潮湿时，不得更换电池。

插出要检查机器所有的电线并关闭机器电源后，才能打开电池壳以更换电池。

不得焚烧或损坏电池。

正确地使用机器

本测量仪器适用于测量下列参数：交流、直流、交流电压、直流电压、电阻、电气导通性测试、电容器电容、电气频率。本仪器只能使用于测量上述参数。

DISPLAY

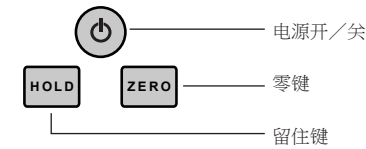
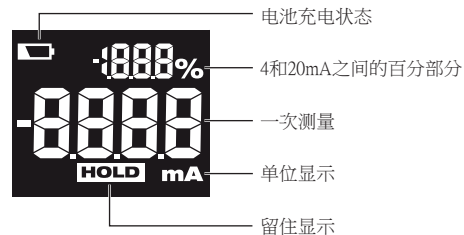

保留键

通过按保留键可以冷冻显示。输入值变更时，显示仍然不变化。显示器内“保留”将被显示。为离开保留模式，应重新按保留键。

休眠模式

最后一次按键后5分钟后，显示器将自动关闭以延长电池寿命。为重新接通显示器，可以按任意按键。

自动关闭功能

最后一次按键后15分钟后，机器将自动关闭以延长电池寿命。

百分部分在4和120mA之间。

22 mA..... 110%

20 mA..... 100%

16 mA..... 75%

12 mA..... 50%

8 mA..... 25%

4 mA..... 0%

0 mA..... -25%

测量

1. 从支架取出夹子。
2. 为接通机器，应按 键。把夹子放置在电线上，应按 键以进行重新测量。
3. 应把手指放在夹子的手指保护之后。
4. 打开夹子并放置要检查的电线上。
指示：每次只能测量一个电线，否则会发生测量错误。
5. 测量值被显示。负值表示跟箭头方向相反的电流。
6. 按 键以关闭机器。把夹子从电线释放。
小心！最大电线直径为6毫米。为避免测量错误，进行测量时应确保夹子的紧闭状态。

维修

只能使用 Milwaukee 的配件和 Milwaukee 的零件。缺少检修说明的机件如果损坏了，必须交给 Milwaukee 的顾客服务中心更换（参考手册“保证书 / 顾客服务中心地址”）。

如果需要机器的分解图，可以向您的顾客服务中心或直接向 Milwaukee Electric Tool, Max-Eyth-Straße 10, D-71364 Winnenden, Germany。案件时必须提供以下资料：机型和机器铭牌上的十位数字号码。



使用本机器之前请详细阅读使用说明书。



不可以把损坏的电动工具丢弃在家庭垃圾中！根据被欧盟各国引用的有关旧电子机器的欧洲法规 2002/96/EC，必须另外收集旧电子机器，并以符合环保规定的方式回收再利用。



警告
为避免触电，请在拆开仪器或更换电池前先拔掉测试导线。



接地



保护绝缘

Cat II

根据电线公称电压与地线之间的关系的暂态过电压分类。



务必不放置在带危险电流电线上或从它取出。



直流

Copyright 2013
Techronic Industries GmbH
Max-Eyth-Straße 10
71364 Winnenden
Germany
+49 (0) 7195-12-0



(05.13)

4931 4144 55