

# Produktdatablad

| Art.nr. | Navn                                   | Type                     |
|---------|--|--------------------------|
| 1372119 | Vinkelstål AI-LW-11x30-50x50x5x3000 PR | AI-LW-11x30-50x50x5x3000 |

**Beskrivelse:** Benyttes til oppheng og feste for baner, stiger og annen utrustning som for eksempel skapsskinner, tavlebygging og lignende.

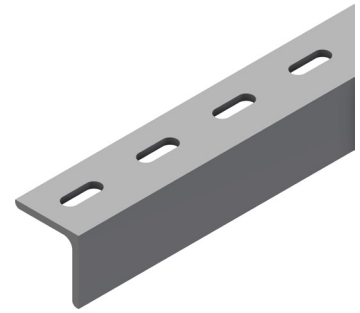

## Mer informasjon:

### Egenskaper

| Navn                    | Verdi |
|-------------------------|-------|
| Vekt (kg)               | 10.7  |
| CC (mm)                 | 60    |
| A Hullstørrelse (mm)    | 11x30 |
| L Lengde (mm)           | 3000  |
| T Materialtykkelse (mm) | 5     |
| X (mm)                  | 50    |
| Y (mm)                  | 50    |

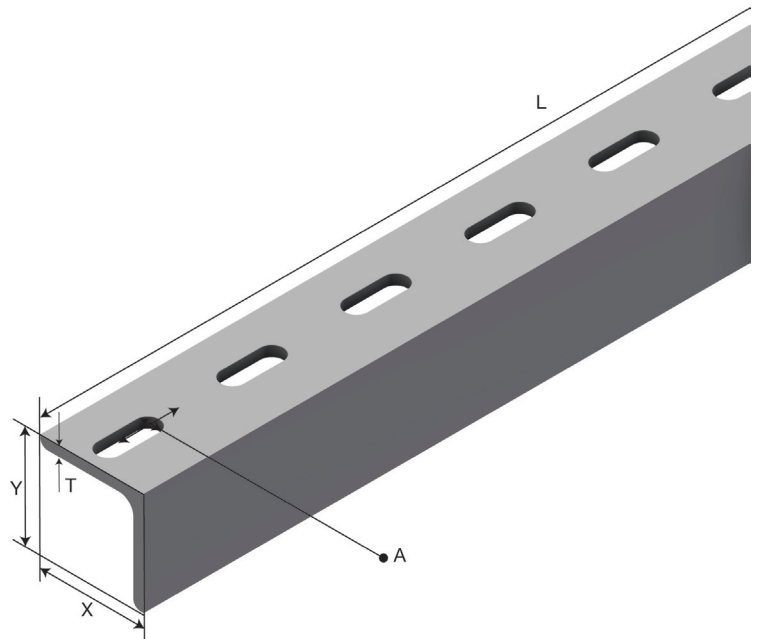

## Innpakning, information

|            |               |  |
|------------|---------------|--|
| F-PAK GTIN | Enkelt stykke | <br>7070693721196 |
| D-PAK GTIN |               |  |