

Strømforsyning - QUINT4-PS/3AC/24DC/40 - 2904623

Angitte spesifikasjoner er hentet fra onlinekatalogen. Du finner komplett informasjon og spesifikasjoner i brukerdokumentasjonen. De generelle bruksvilkårene for nedlastinger fra Internett gjelder. (<http://phoenixcontact.no/download>)



Primærtaktet strømforsyning QUINT POWER med utgangskarakteristikk som kan velges, SFB Technology (Selective Fuse Breaking) og NFC-grensesnitt, inngang 3-faset, utgang 24 V DC / 40 A

Artikkelbeskrivelse

Fjerde generasjon ytelsessterke strømforsyninger QUINT POWER har nye funksjoner som sørger for optimal anleggstilgjengelighet. Signalterskler og karakteristikk kan tilpasses individuelt via NFC-grensesnittet.

Den helt unike SFB Technology og den forebyggende funksjonsovervåkingen til strømforsyningen QUINT POWER optimaliserer anleggets tilgjengelighet.

Dine fordeler

- ✓ Meget sterk utgangsside: Enkel anleggsutvidelse, pålitelig start av vanskelig last og utløsning av automatsikringer
- ✓ Meget robust inngangsside: Høy støysikkerhet grunnet integrert gassavleder (opptil 6 kV) og ≥ 20 ms nettsviktlaskingstid
- ✓ Meget omfattende signalisering: Forebyggende funksjonsovervåking signaliserer kritiske driftstilstander før feilene blir et faktum
- ✓ Kan bestilles konfigurert: Fra stykktall 1



COMPLETE line

SFB Technology
Designed by Phoenix Contact



Forretningsinformasjon

Forpakkingsenhet	1 STK
GTIN	 4 055626 356105
GTIN	4055626356105
Vekt pr. stk. (ekskl. forpakning)	2 811,600 g
Tolltariffnummer	85044030
Rabattgruppe	31BCPQ

Tekniske spesifikasjoner

Mål

Bredde	120 mm
Høyde	130 mm
Dybde	125 mm
Monteringsavstand høyre/venstre	5 mm / 5 mm
Monteringsavstand oppe/nede	50 mm / 50 mm

Strømforsyning - QUINT4-PS/3AC/24DC/40 - 2904623

Tekniske spesifikasjoner

Omgivelsesbetingelser

Beskyttelsesgrad	IP20
Brennbarhetsklasse i henhold til UL 94 (hus / klemme)	V0
Omgivelsestemperatur (drift)	-25 °C ... 70 °C (> 60 °C Derating: 2,5 %/K)
Omgivelsestemperatur (StartUp type tested)	-40 °C
Omgivelsestemperatur (lagring/transport)	-40 °C ... 85 °C
Maks. tillatt luftfuktighet (drift)	≤ 95 % (ved 25°C, ingen dugging)
Klimaklasse	3K3 (iht. EN 60721)
Forurensningsgrad	2
Monterings høyde	≤ 5000 m (> 2000 m, vær oppmerksom på derating)

Inngangsdata

Område for nominell inngangsspenning	3x 400 VAC ... 500 VAC
	2x 400 VAC ... 500 VAC
	± 260 VDC ... 300 VDC
Inngangsspenningsområde	3x 400 VAC ... 500 VAC -20%...+10%
	2x 400 VAC ... 500 VAC -10% ... +10%
	± 260 VDC ... 300 VDC -13%...+30%
Frekvensområde AC	50 Hz ... 60 Hz -10% ... +10%
Frekvensområde (f _N)	50 Hz ... 60 Hz -10% ... +10%
Avlederstrøm mot PE	< 3,5 mA
Strømpoptak	3x 1,8 A (400VAC)
	3x 1,5 A (480VAC)
	2x 3 A (400VAC)
	2x 2,5 A (480VAC)
	3x 1,5 A (500 V AC)
	2x 2,4 A (500 V AC)
Nominelt effektopptak	1217 VA
Innkoblingsstrømstøt	typ. 1,5 A (ved 25 °C)
Nettsvikt-laskingstid	typ. 28 ms (3x 400 V AC)
	typ. 28 ms (3x 480 V AC)
Valg av egnet sikring til inngangsbeskyttelsen	3x 4 A ... 20 A (Karakteristikk B, C, D, K eller tilsvarende)
Ytelsesfaktor (cos phi)	0,95
Beskyttelsesbetegnelse	Transient-overspenningsbeskyttelse
Beskyttelseskobling/-komponent	Varistor, gassavleder

Utgangsdata

Nominell utgangsspenning	24 VDC
Innstillingsområde for utgangsspenning (U _{Set})	24 VDC ... 29,5 VDC (effektkonstant)
Nominell utgangsstrøm (I _N)	40 A
Statisk Boost (I _{Stat.Boost})	45 A
Dynamisk Boost (I _{Dyn.Boost})	60 A (5 s)

Strømforsyning - QUINT4-PS/3AC/24DC/40 - 2904623

Tekniske spesifikasjoner

Utgangsdata

Selective Fuse Breaking (I_{SFB})	215 A (15 ms)
Derating	> 60 °C ... 70 °C (2,5%/K)
Parallellkoblingsevne	Ja, for redundanse og effektøkning
Seriekoblingsevne	Ja
Returforsyningssikkerhet	≤ 35 VDC
Beskyttelse mot overspenning på utgangen (OVP)	≤ 32 VDC
Styringsavvik	< 0,5 % (Lastendring statisk 10% ... 90%)
	< 3 % (Lastendring dynamisk 10% ... 90 %, (10 Hz))
	< 0,25 % (Inngangsspenningsendring ±10 %)
Restripple	< 50 mV _{SS} (ved nominelle verdier)
Utgangseffekt	960 W
Typisk innkoblingstid	300 ms (fra SLEEP MODE)
Maks. effekttap ved tomgang	< 5 W (400VAC)
	< 5 W (480VAC)
Maks. effekttap ved nominell belastning	< 45 W (400VAC)
	< 45 W (480VAC)

Generelt

Nettvekt	2,6 kg
Miljøverndirektiv	RoHS-direktiv 2011/65/EU
	WEEE
	Reach
Virkningsgrad	typ. 95,7 % (400VAC)
	typ. 95,7 % (480VAC)
MTBF (IEC 61709, SN 29500)	> 849000 h (25°C)
	> 517000 h (40°C)
	> 236000 h (60°C)
Isolasjonsspenning inngang/utgang	4 kV AC (Typetest)
	2,4 kV AC (Stykktesting)
Isolasjonsspenning inngang/PE	3,5 kV AC (Typetest)
	2,4 kV AC (Stykktesting)
Isolasjonsspenning utgang/PE	0,5 kV DC (Typetest)
	0,5 kV DC (Stykktesting)
Beskyttelsesgrad	IP20
Beskyttelsesklasse	I
Brennbarhetsklasse i henhold til UL 94 (hus / klemme)	V0
Innbygning	vannrett monteringsskinne NS 35, EN 60715

Tilkoblingsdata inngang

Tilkoblingstype	Skrutilkobling
Min. entrådet ledertverrsnitt	0,2 mm ²
Maks. entrådet ledertverrsnitt	6 mm ²

Strømforsyning - QUINT4-PS/3AC/24DC/40 - 2904623

Tekniske spesifikasjoner

Tilkoblingsdata inngang

Min. flertrådet ledertverrsnitt	0,2 mm ²
Maks. flertrådet ledertverrsnitt	4 mm ²
Ledertverrsnitt AWG min	24
Ledertverrsnitt AWG maks	10
Avisoleringslengde	8 mm

Tilkoblingsdata utgang

Tilkoblingstype	Skrutilkobling
Min. entrådet ledertverrsnitt	0,5 mm ²
Maks. entrådet ledertverrsnitt	16 mm ²
Min. flertrådet ledertverrsnitt	0,5 mm ²
Maks. flertrådet ledertverrsnitt	16 mm ²
Ledertverrsnitt AWG min	20
Ledertverrsnitt AWG maks	6
Avisoleringslengde	10 mm

Tilkoblingsspesifikasjoner signalisering

Tilkoblingstype	Innstikkstilkobling
Min. entrådet ledertverrsnitt	0,2 mm ²
Maks. entrådet ledertverrsnitt	1 mm ²
Min. flertrådet ledertverrsnitt	0,2 mm ²
Maks. flertrådet ledertverrsnitt	1,5 mm ²
Ledertverrsnitt AWG min	24
Ledertverrsnitt AWG maks	16
Avisoleringslengde	8 mm

Standarder

EMC-krav støysikkerhet	EN61000-6-1
	EN61000-6-2
EMC-krav støyemisjoner	EN61000-6-3
	EN61000-6-4
EMC-krav kraftverk	IEC61850-3
	EN61000-6-5
HART FSK Physical Layer Test Specification Compliance	Utgangsspenning U _{Out} samsvar
Standard - Sikkerhet ved transformatorer	EN61558-2-16
Standard - elektrisk sikkerhet	IEC60950-1/VDE0805 (SELV)
Norm - Sikkerhet for måle-, styre-, regulerings- og laboratorieutstyr	IEC61010-1
Norm - lavspenning	IEC60950-1 (SELV)
	EN60204-1 (PELV)
Norm - begrensnig av nettstrøm og harmonisk svingningsstrøm	EN61000-3-2
Nettvariasjon/underspenning	SEMIF47-0706, EN61000-4-11
Jernbaneformål	EN50121-5

Strømforsyning - QUINT4-PS/3AC/24DC/40 - 2904623

Tekniske spesifikasjoner

Standarder

	IEC62236-5
--	------------

Samsvar/godkjenninger

UL-godkjenninger	UL Listed UL508
	UL/C-UL Recognized UL 60950-1
	UL ANSI/ISA-12.12.01 Class I, Division 2, Groups A, B, C, D (Hazardous Location)
CSA	CAN/CSA-C22.2 No. 60950-1-07
	CSA-C22.2 No.107.1-01
SIQ	Konstruksjon godkjent (type approved)
Godkjenning for skipsbygging	DNV GL

EMC-data

Elektromagnetisk kompatibilitet	I samsvar med EMC-direktiv 2014/30/EU
Lavspenningsdirektiv	Samsvar med NSR-direktiv 2014/35/EU
Ledningsbasert støyemisjon	EN 55016
	EN 61000-6-3 (klasse B)
Støyemisjon	EN 55016
	EN 61000-6-3 (klasse B)
Oversvingningsstrøm	EN61000-3-2
	EN 61000-3-2 (klasse A)
Flicker	EN 61000-3-3
	EN 61000-3-3
DNV GL ledningsbasert støyemisjon	Klasse A
Tilleggstekst	Område energifordeling
DNV GL støyemisjon	Klasse B
Tilleggstekst	Område bro og dekk
Utladning av statisk elektrisitet	EN 61000-4-2
Kontaktutladning	8 kV (Teststyrkegrad 4)
Luftutladning	15 kV (Teststyrkegrad 4)
Elektromagnetisk HF-felt	EN61000-4-3
Frekvensområde	80 MHz ... 1 GHz
Prøvefeltstyrke	20 V/m (Teststyrkegrad 3)
Frekvensområde	1 GHz ... 6 GHz
Prøvefeltstyrke	10 V/m (Teststyrkegrad 3)
Merknad	Kriterium A
Raske transienter (burst)	EN61000-4-4
Inngang	4 kV (Teststyrkegrad 4 - usymmetrisk)
Utgang	4 kV (Teststyrkegrad 4 - usymmetrisk)
Signal	2 kV (Teststyrkegrad 4 - usymmetrisk)
Merknad	Kriterium A
Støtspenningsbelastning (Surge)	EN61000-4-5

Strømforsyning - QUINT4-PS/3AC/24DC/40 - 2904623

Tekniske spesifikasjoner

EMC-data

Inngang	2 kV (Teststyrkegrad 3 - symmetrisk)
	6 kV (Teststyrkegrad 4 - usymmetrisk)
Utgang	1 kV (Teststyrkegrad 3 - symmetrisk)
	2 kV (Teststyrkegrad 3 - usymmetrisk)
Signal	1 kV (Teststyrkegrad 2 - usymmetrisk)
Merknad	Kriterium A
Ledningsført påvirkning	EN61000-4-6
E/A/S	usymmetrisk
Frekvensområde	0,15 MHz ... 80 MHz
Spenning	10 V (Teststyrkegrad 3)
Merknad	Kriterium A
Magnetfelt med energiteknisk frekvens	EN 61000-4-8
Frekvens	16,7 Hz
	50 Hz
	60 Hz
Prøvefeltstyrke	100 A/m
Tilleggstekst	60 s
Merknad	Kriterium A
Frekvens	50 Hz
	60 Hz
Frekvensområde	50 Hz ... 60 Hz
Prøvefeltstyrke	1 kA/m
Tilleggstekst	3 s
Frekvens	0 Hz
Prøvefeltstyrke	300 A/m
Tilleggstekst	DC, 60 s
Spenningsfall	EN 61000-4-11
Spenning	400 VAC
Frekvens	50 Hz
Spenningsfall	70 %
Antall perioder	0,5 / 1 / 25 perioder
Tilleggstekst	Teststyrkegrad 2
Merknad	Kriterium A: 0,5 / 1 periode Kriterium B: 25 perioder
Spenningsfall	40 %
Antall perioder	5 / 10 / 50 perioder
Tilleggstekst	Teststyrkegrad 2
Merknad	Kriterium B
Spenningsfall	0 %
Antall perioder	0,5 / 1 / 5 / 50 / 250 perioder
Tilleggstekst	Teststyrkegrad 2

Strømforsyning - QUINT4-PS/3AC/24DC/40 - 2904623

Tekniske spesifikasjoner

EMC-data

Merknad	Kriterium A: 0,5 / 1 periode Kriterium B: 5 / 50 / 250 perioder
Impulsformet magnetfelt	EN 61000-4-9
Prøvefeltstyrke	1000 A/m
Merknad	Kriterium A
Dempet svingende magnetfeld	EN61000-4-10
Prøvefeltstyrke	110 A/m
Testlevel 1	100 kHz
Prøvefeltstyrke	110 A/m
Testlevel 2	1 MHz
Merknad	Kriterium A
Dempede sinussvingninger (Ring wave)	EN 61000-4-12
Inngang	2 kV (Teststyrkegrad 4 - symmetrisk)
	4 kV (Teststyrkegrad 4 - usymmetrisk)
Merknad	Kriterium A
Asymmetrisk ledningsførte støystørrelser	EN 61000-4-16
Testlevel 1	15 Hz 150 Hz (Teststyrkegrad 4)
Spenning	30 V 3 V
Testlevel 2	150 Hz 1,5 kHz (Teststyrkegrad 4)
Spenning	3 V
Testlevel 3	1,5 kHz 15 kHz (Teststyrkegrad 4)
Spenning	3 V 30 V
Testlevel 4	15 kHz 150 kHz (Teststyrkegrad 4)
Spenning	30 V
Testlevel 5	16,7 Hz 50 Hz 60 Hz (Teststyrkegrad 4)
Spenning	30 V (permanent)
Testlevel 6	16,7 Hz 50 Hz 60 Hz (Teststyrkegrad 4)
Spenning	300 V (1 s)
Merknad	Kriterium A
Dempet svingende bølge	EN 61000-4-18
Inngang, utgang (Testlevel 1)	100 kHz 1 MHz (Teststyrkegrad 3 - symmetrisk)
Spenning	1 kV
Inngang, utgang (Testlevel 2)	10 MHz
Spenning	1 kV
Inngang, utgang (testnivå 3)	100 kHz 1 MHz (Teststyrkegrad 3 - usymmetrisk)
Spenning	2,5 kV
Signaler (Testlevel 1)	100 kHz 1 MHz (Teststyrkegrad 3 - symmetrisk)
Spenning	1 kV
Signaler (Testlevel 2)	100 kHz 1 MHz (Teststyrkegrad 3 - usymmetrisk)
Spenning	2,5 kV
Merknad	Kriterium A

Strømforsyning - QUINT4-PS/3AC/24DC/40 - 2904623

Tekniske spesifikasjoner

EMC-data

Kriterium A	Vanlige driftsegenskaper innenfor fastsatte grenser.
Kriterium B	Midlertidige påvirkninger i driftsegenskapene som apparatet selv korrigerer.
Kriterium C	Tidvis påvirkning av driftsegenskapene som apparatet selv korrigerer eller som kan utbedres via betjeningselementene.

Environmental Product Compliance

REACH SVHC	Lead 7439-92-1
------------	----------------

Tegninger

Piktogram



Diagram

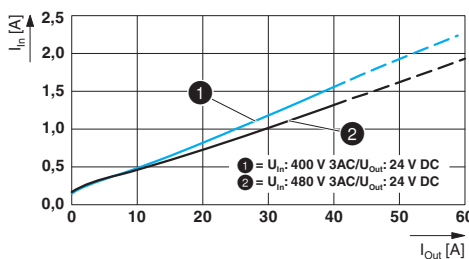

Diagram

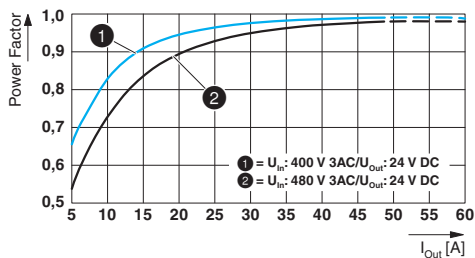

Diagram

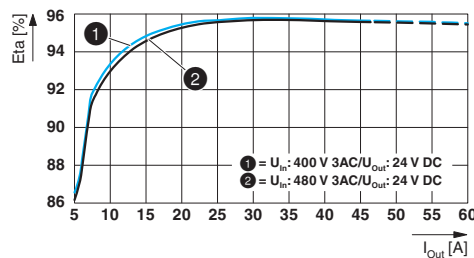

Skjemategning

Housing

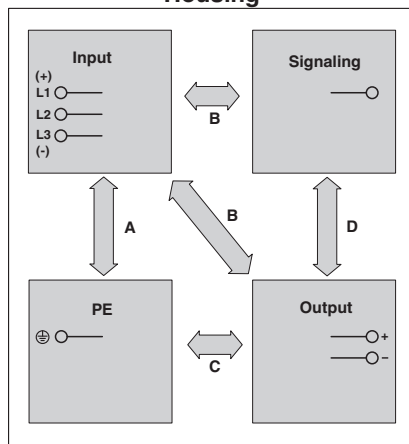

Strømforsyning - QUINT4-PS/3AC/24DC/40 - 2904623

Blokkskjema

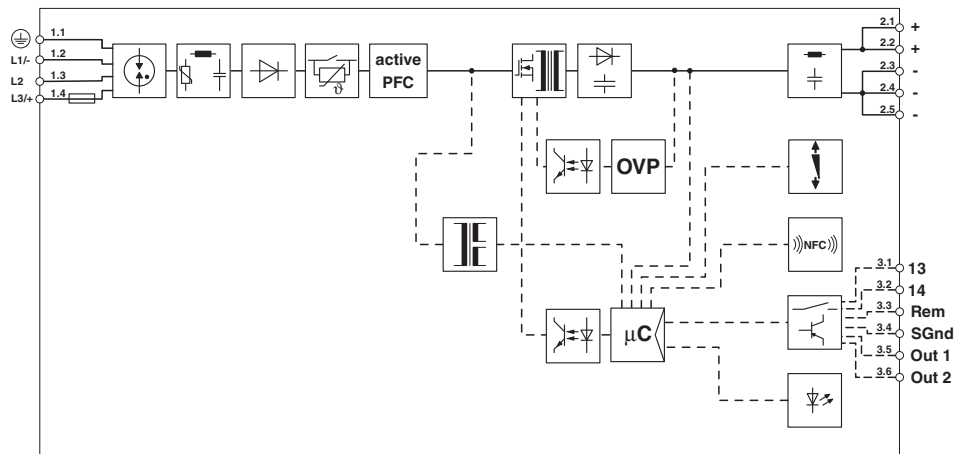

Klassifiseringer

eCl@ss

eCl@ss 10.0.1	27040701
eCl@ss 11.0	27040701
eCl@ss 8.0	27049002
eCl@ss 9.0	27040701

ETIM

ETIM 5.0	EC002540
ETIM 6.0	EC002540
ETIM 7.0	EC002540

Godkjenner

Godkjenner

Godkjenner

IECEE CB Scheme / CSA / LR / UL Listed / UL Recognized / cUL Recognized / IECEE CB Scheme / cUL Listed / EAC / DNV GL / ABS / cULus Recognized / cULus Listed











Ex godkjenner

UL Listed / cUL Listed / cULus Listed

Godkjennerdetaljer

Strømforsyning - QUINT4-PS/3AC/24DC/40 - 2904623

Godkjenninger

IECEE CB Scheme		http://www.iecee.org/	SI-7268
CSA		http://www.csagroup.org/services-industries/product-listing/	80005464
LR		http://www.lr.org/en	17-20107-02
UL Listed		http://database.ul.com/cgi-bin/XYV/template/LISEXT/1FRAME/index.htm	FILE E 123528
UL Recognized		http://database.ul.com/cgi-bin/XYV/template/LISEXT/1FRAME/index.htm	FILE E 211944
cUL Recognized		http://database.ul.com/cgi-bin/XYV/template/LISEXT/1FRAME/index.htm	FILE E 211944
IECEE CB Scheme		http://www.iecee.org/	SI-7230
cUL Listed		http://database.ul.com/cgi-bin/XYV/template/LISEXT/1FRAME/index.htm	FILE E 123528
EAC			RU*DE*08.B.01873/19
DNV GL		https://approvalfinder.dnvgl.com/	TAA00000BV
ABS		http://www.eagle.org/eagleExternalPortalWEB/	20-1973616-PDA

Strømforsyning - QUINT4-PS/3AC/24DC/40 - 2904623

Godkjenninger

cULus Recognized



cULus Listed



Tilbehør

Tilbehør

Elektronisk automatsikring

Elektronisk automatsikring - CBMC E4 24DC/1-4A NO - 2906031



Flerkanals elektronisk automatsikring som beskyttelse av fire forbrukere på 24 V DC ved overlast og kortslutning. Med elektronisk låsemekanisme for innstilt nominell strøm. Installerer på DIN-monteringskinner.

Elektronisk automatsikring - CBMC E4 24DC/1-10A NO - 2906032



Flerkanals elektronisk automatsikring som beskyttelse av fire forbrukere på 24 V DC ved overlast og kortslutning. Med elektronisk låsemekanisme for innstilt nominell strøm. Installerer på DIN-monteringskinner.

Elektronisk automatsikring - CBMC E4 24DC/1-4A+ IOL - 2910410



Flerkanals elektronisk automatsikring med IO-Link-grensesnitt som beskyttelse av fire forbrukere på 24 V DC ved overlast og kortslutning. Med elektronisk låsemekanisme for innstilt nominell strøm. Installerer på DIN-monteringskinner.

Elektronisk automatsikring - CBMC E4 24DC/1-10A IOL - 2910411



Flerkanals elektronisk automatsikring med IO-Link-grensesnitt som beskyttelse av fire forbrukere på 24 V DC ved overlast og kortslutning. Med elektronisk låsemekanisme for innstilt nominell strøm. Installerer på DIN-monteringskinner.

Strømforsyning - QUINT4-PS/3AC/24DC/40 - 2904623

Tilbehør

Elektronisk automatsikring - CBM E4 24DC/0.5-10A NO-R - 2905743



Flerkanals elektronisk automatsikring med aktiv strømbegrensning som beskyttelse av fire forbrukere på 24 V DC ved overlast og kortslutning. Assistent for nominell strøm og elektronisk låsemekanisme for innstilt nominell strøm. Installerer på DIN-skinner.

Elektronisk automatsikring - CBM E8 24DC/0.5-10A NO-R - 2905744



Flerkanals elektronisk automatsikring med aktiv strømbegrensning som beskyttelse av åtte forbrukere på 24 V DC ved overlast og kortslutning. Assistent for nominell strøm og elektronisk låsemekanisme for innstilt nominell strøm. Installerer på DIN-monterings Skinner.

Endeholder

Endeholder - E/AL-NS 35 - 1201662



Endeholder, for endeavstivning av UKH 50 til UKH 240, skyves på monteringsskinne NS 35 og festes med to skruer, bredde: 10 mm, farge: Aluminium

Monteringsadapter

Monteringsadapter - UWA 182/52 - 2938235



Universell veggadapter for fast montering av enheten ved kraftige vibrasjoner. Enheten skrues direkte på monteringsflaten. Den universelle veggadapteren festes oppe/nede.

Monteringsadapter - UWA 130 - 2901664



Todelt universell veggadapter for fast montering av enheten ved kraftige vibrasjoner. Profilene, som er skrudd fast til enheten på sidene, skrues direkte på monteringsflaten. Den universelle veggadapteren festes til høyre / til venstre.

Strømforsyning - QUINT4-PS/3AC/24DC/40 - 2904623

Tilbehør

Monteringsadapter - QUINT-PS-ADAPTERS7/1 - 2938196



Monteringsadapter for QUINT-PS... Strømforsyning på S7 300-skinne

Programmeringsadapter

Programmeringsadapter - TWN4 MIFARE NFC USB ADAPTER - 2909681



Near Field Communication (NFC) programmeringsadapter med USB-grensesnitt, for trådløs konfigurering av NFC-egnede produkter fra PHOENIX CONTACT med programvare. En egen USB-driver er ikke nødvendig.

Sikring

Sikring - FUSE 10,3X38 6A PV A - 3062778



Sikring, til solenergiindustrien iht. UL 2579, lengde: 38 mm, diameter: 10,3 mm, farge: hvit

Utstyrbeskyttelse

Overspenningsbeskyttelsesutstyr type 3 - PLT-SEC-T3-3S-230-FM - 2905230



Pluggbar utstyrbeskyttelse, i henhold til type 3 / Class III, for trefasede strømforsyningsnett med separat N og PE (femledersystem: L1, L2, L3, N, PE), med integrert støtstrømsikker sikring og fjernmeldekontakt.

Overspenningsbeskyttelsesutstyr type 3 - PLT-SEC-T3-24-FM-PT - 2907925



Overspenningsbeskyttelse type 3, består av beskyttelsesplugg og baseelement, med integrert statusindikator og fjernmelding for enfasede strømforsyningsnett. Nominell spenning 24 V AC/DC.

Strømforsyning - QUINT4-PS/3AC/24DC/40 - 2904623

Tilbehør

Overspenningsbeskyttelsesutstyr type 3 - PLT-SEC-T3-24-FM-UT - 2907916



Overspenningsbeskyttelse type 3, består av beskyttelsesplugg og basiselement, med integrert statusindikator og fjernmelding for enfasede strømforsyningsnett. Nominell spenning 24 V AC/DC.