

ENSTO

Ettersyn og kontroll
stolpesko
EgoLett stolpesko



Better life.
With electricity.

ensto.com

Ettersyn og kontroll stolpesko

Brukermanual

Daglig ettersyn

Den som bruker stolpekoene, skal selv utføre det daglige tilsynet.

Skoene rengjøres og kontrolleres for:

- > Sprekker
- > Deformasjon
- > Nedslitte eller løse pigger
- > Slitasje på remmer og fester

Skoene prøves med lett gynging før klatringen begynner. Hvis det oppdages uregelmessigheter (sprekkdannelse, deformasjoner eller lignende) må skoene omgående tas ut av bruk. Stolpesko som har blitt utsatt for unormal påkjenning, for eksempel blitt kjørt over eller falt ned fra masten, skal gjennomgå ekstra kontroll.

Årlig ettersyn

Årlig kontroll skal foretas av kyndig person som har grundig erfaring og kjennskap til bruk og behandling av stolpesko. Skoene skal være skikkelig rengjort før kontrollen.

Grunner for kassering

- > Deformasjon
- > Gravrust
- > Sprekkdannelse
- > Slitte pigger
- > Slitte fester for remmer
- > Sko som har vært i jevnlig bruk i 10 år (ved lav bruksfrekvens ergrensen 15 år)

NB / MERK

- > Stolpesko må aldri varmebehandles eller repareres ved sveis eller ved slaglodding.
- > Stolpesko som kasseres skal ødelegges ved at den store kappes av.
- > Magnafluxapparater kan ikke benyttes for kontroll aluminium stolpesko.

Hvis det ønskes kontroll (ikke obligatorisk) for sprekkdannelse på aluminium stolpesko, kan dette utføres med:

- > Virvelstrømsapparat
- > Penetrerende væske med fremkaller

Magnafluxapparat benyttes kun for kontroll av stolpesko i stål.

Kontrollinstanser

Kontroll av stolpesko utføres blant annet av Inspecta AS

Kontroll deformasjon

Skru opp låsehendelen og trekk øvre bøyle helt ut. Kjørnermerket på bøyle er nå synlig. Målene mellom kjørnermerkene må være innenfor følgende mål:

Type	El nr	Bøyle	A - mål mm		B - mål
			venstre sko	høyre sko	
EgoLett	88 532 61	6" - 10" justerbar, 3 pigger	435 - 445	465 - 475	302 - 308
EgoLett	88 532 67	8" - 12" justerbar, 4 pigger	435 - 445	465 - 475	302 - 308
EgoLett	88 532 68	12" - 16" justerbar, 4 pigger	515 - 525	555 - 565	302 - 308
EgoLett XL	88 532 70	6" - 10" justerbar, 3 pigger	435 - 445	465 - 475	302 - 308
EgoLett XL	88 532 71	8" - 12" justerbar, 4 pigger	435 - 445	465 - 475	302 - 308
EgoLett XL	88 532 72	12" - 16" justerbar, 4 pigger	515 - 525	555 - 565	302 - 308
EgoLett	88 532 47	Betong, uten pigger	395 - 405	425 - 435	332 - 338

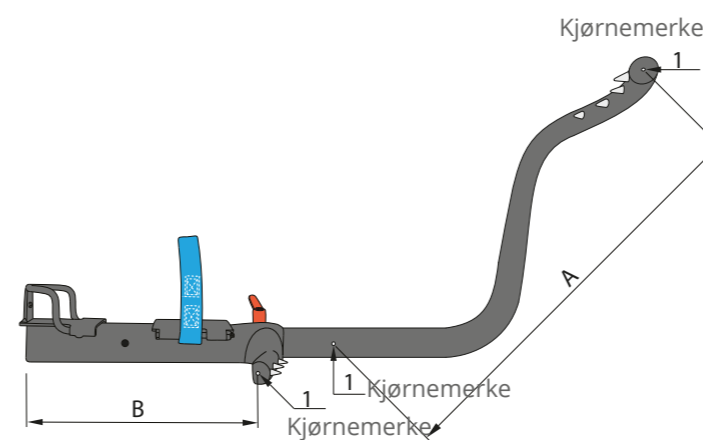

Låsehendel (orange) (2)

Låsehendelen betjenes med løft og dreining. Benyttes ved justering av stolpeskoens øvre gripearms til stolpen. Låsehendelen parkeres som vist på skisse etter nødvendig stramming. Låsehendelens gjenger må smøres 2 ganger per år.

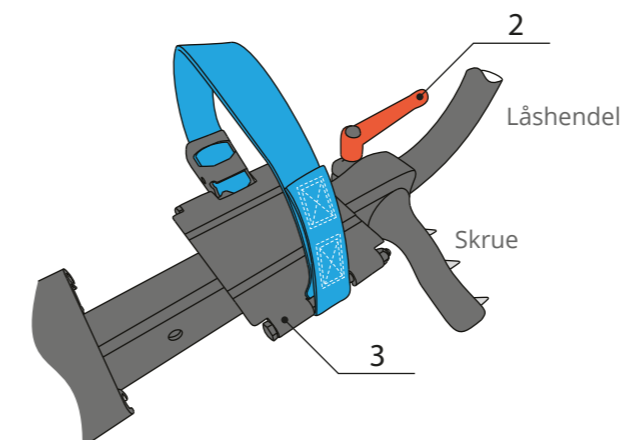

Bytting av fotrem (3)

Bestående bolter byttes ut med nye bolter. Remmenes hurtiglås monteres på motsatt side av gripearms. Låsemutter trekkes til med bare nødvendig kraft (skruen skal stikke 1-2 mm ut over mutteren).





ENSTO

Ensto Nor AS
Professor Birkelandsvei 26A
1081 Oslo
Norge
Tlf +47 22 90 44 00
Fax +47 22 90 44 65
firmapost@ensto.com

ensto.com

